



ISSN: 2148-0346

YEAR: 2022 ISSUE: 34 3th QUARTER 2022
Journal of Technical Elevator and Escalator

www.liftvisionmagazine.com

Panoma
Asansör Kontrol Sistemleri

www.panomaasansor.com.tr

**we drive
the best
technologies**

PACKAGES ELEVATOR

LIFT PORT

www.liftport.com.tr

LIFTVISION

magazine

16 EXHIBITION SEASON

Interlift 2022, held in Augsburg, Germany; The 2nd edition of the International Elevator Fair LIFT-EXPO Algeria; Ascen.Tec 2022

50 COMPANY: E&Q LIFT

We listened to the founding story and goals of E&Q Lift from E&Q Lift General Manager Kurtuluş Erdem Bayraktar.

62 DATA: FOREIGN TRADE

Turkish elevator sector increased its exports by 20.8 percent compared to the same period of the previous year and carried it to...



ESR
COMPLETE ELE

Konsan Sanayi Sit.
Fevzi Çakmak Mah. 10753 Sk.
No:8/1 Karatay/ KONYA



WE ARE SOLUTION PARTNER OF YOUR ARCHITECTURAL PROJECTS



ELEVATOR
SYSTEM



ESCALATORS
WALKING WAY



DISABLED
LIFTS

ESL
ELEVATOR SOLUTIONS

90 444 6 775

export@srlasansor.com



GENEMEK



24 Senede
In 24 year

72 Ülkede
In 72 countries

160 Şehirle
In 160 cities

100'den fazla markayla
With more than 100 brands

1000'e yakın müşteriyi memnun etmenin gururunu taşıyoruz.

We are proud of satisfying close to 1000 customers.

AH&MET ASANSÖR

Genis Ürün Yelpazesi ve yerli - yabancı marka çeşitleriyle asansör sektörünün , güvenilir markası olmaya devam ediyor.

AH&MET ELEVATOR

With a broad range of products and with domestic-foreign brand varieties , it keeps on being a reliable brand in the elevator sector.

AH & MET®

3. Organize San. Bölgesi T. Ziyaeddin
Akbulut Cad. No:16 Konya / TÜRKİYE

TEL : +90 332 237 99 05
FAKS : +90 332 237 49 18

www.ahmetasansor.com.tr
bilgi@ahmetasansor.com.tr



" is the official trade marketing
company of
HURAS "

PACKAGES ELEVATOR



Social Media



@huraslift

E-mail

- ✉ sales@huras.com.tr
- ✉ export@huras.com.tr
- ✉ info@huras.com.tr

Phone

- ☎ +90 (332) 345 50 60
- +90 (332) 345 50 61
- +90 (332) 345 50 62

Address

- 📍 Fevzi Çakmak Mh. 10756 Sk.
Nu : 1P - Karatay / KONYA / TÜRKİYE

Always To Summit

**Exportation to all corners of the
WORLD**

HÜRAS

 www.huras.com.tr



Package ELEVATOR

discover TECHNOLOGY



PANEL



CABIN



DOOR



BUTTON



MOTOR



www.liftport.com.tr

LIFT PORT

Fevzi Çakmak Mah. Aslım Cad. Kobisan 1.
Sanayi Sitesi No : 67/D Karatay/KONYA
T: +90 332 235 PANO (7266) F: +90 332 236 7266
E: sales@liftport.com.tr



PROFESSIONAL SOLUTIONS

Thanks to our experience in this sector, we continue to produce elevator cabins and equipment that add value to your modern structures.

For more information



Please review our catalogue



www.onaylift.com.tr

Factory:

5. Organize San. Böl. Aşağıpınarbaşı OSB Mah.
522. Sokak No:5 Selçuklu / Konya / TÜRKİYE
Tel: +90 332 346 21 24 | Fax: +90 332 346 21 25
info@onaylift.com.tr | www.onaylift.com.tr

Branch

Beylikdüzü O S B Mahallesi Birlik Sanayi Sitesi
4. Cadde No:26 Beylikdüzü / İstanbul / TÜRKİYE
Tel: +90 212 876 11 35 Fax: +90 212 876 11 36
bilgi@onaylift.com.tr | www.onaylift.com.tr

ONAYLIFT[®]
COMPONENTS

Customer Service
MÜŞTERİ HİZMETLERİ
444 32 42

ONAY GROUP

ONAY DOOR
KAPI SİSTEMLERİ

ONAY KABİN
ASANSÖR KABİNERİ

ONAY KUMANDA
KUMANDA SİSTEMLERİ



ISSN: 2148 - 0346

Published by
VIZYON YAYINCILIK
ÇAĞLAYAN MAH. 284. SOKAK
1/19 ANKARA
Tel: +90 312 472 14 58
www.lifvisionmagazine.com
lifvision@gmail.com
haber@asansorvizyon.com

Founder / Publisher
&
Publications Coordinator
Özhan ŞEREFİ

Visual Director
Meral ŞEREFİ

Editorial
Ferhat LEMLİOĞLU

Graphic Design
Yasemin YÜCE

Technical Support
Turhan AKÇA

Advertising Reservation
+90 312 472 14 58
+90 541 627 39 73

Publication Name
LIFTVISION

Kind of Publication
Once in 3 Months
English - Arabic - Russian

Date of Printing
3TH QUARTER
05.10. 2022

Printing Press
İHLAS MATBAACILIK

Phone Number
+90 212 454 35 10

LIFT EXPO

MOROCCO 12 - 14 MAY 2023

International Exhibition for Elevators & Escalators



www.liftexpo-morocco.com

| | | | |
|----|---------------------------|------------------------|----------------|
| 5 | AHMET ASANSÖR | FUPA LIFT | 77 |
| 15 | AKRA ELEVATOR | GENEMEK | 4 |
| 12 | ALYANS ASANSÖR | HEDEFSAN | 65 |
| 37 | ARAS KALIP | HÜRAS ASANSÖR | 6-7 |
| 41 | ARGESET | KEPI ELEVATOR | 87 |
| 23 | AŞİLLER ASANSÖR | KIRIKER METAL | 27 |
| 94 | ATERYA ELEVATOR | KÖŞKERLER ÇELİK HALAT | 33 |
| 79 | AUTÜR ASANSÖR | MESAN ASANSÖR | 81 |
| 57 | AVELİCE ASANSÖR | METROPLAST ASANSÖR | 43 |
| 39 | AYBEY ELEKTRONİK | MKL ASANSÖR | 75 |
| 55 | BAĞLIFT ASANSÖR | MP YENER ÖVÜNÇ ASANSÖR | 16 |
| 61 | BALABAN KASNAK | ONAYLIFT | 9 |
| 49 | BULUT MAKİNA | ONURAS ASANSÖR | 35 |
| 71 | BUTKON ASANSÖR | ÖZBEŞLER MAKİNA | 14 |
| 53 | ÇAKAZ ELEKTRİK-ELEKTRONİK | PANOMA - LIFTPORT | COVER PAGE - 8 |
| 83 | CEYAS ASANSÖR | PROLIFT | 29 |
| 93 | ÇELİKRAY | SM LIFT | 69 |
| 85 | ÇOLAKOĞLU | SRL ASANSÖR | 2-3 |
| 63 | DEVAS ASANSÖR | STOF ASANSÖR | 17 |
| 51 | DORMAK ASANSÖR | TEORİ MÜHENDİSLİK | 19 |
| 45 | DPS DOOR | THISA ELEVATOR | 13 |
| 25 | EMAY MÜHENDİSLİK | VİNİ ASANSÖR | 92 |
| 18 | ERASİS ASANSÖR | VİPSAN ASANSÖR | 30-31 |
| 89 | ERDENLIFT | VİTAL ASANSÖR | 47 |
| 88 | ERKAN LIFT | YETERLIFT | 59 |
| 90 | EXVATOR.COM | YIRSAN METAL | 73 |

Contents

20 EXHIBITION: INTERLIFT 2022

AT THE END OF LAST APRIL, A LARGE NUMBER OF PLAYERS IN THE ELEVATOR SECTOR MET IN AUGSBURG. INTERLIFT 2022, HELD IN AUGSBURG, GERMANY BETWEEN 26-29 APRIL 2022.

38 EXHIBITION: LIFT EXPO ALGERIA 2022

THE 2ND EDITION OF THE INTERNATIONAL ELEVATOR FAIR LIFTEXPO ALGERIA, WHICH WAS HELD AT THE ALGERIA SAFEX FAIRGROUND IN THE CAPITAL OF ALGERIA BETWEEN 27-29 MAY 2022.

50 EXHIBITION: ASCEN.TEC 2022

THE ASCEN.TEC ELEVATOR TECHNOLOGY EXHIBITION, HELD IN ATHENS, THE CAPITAL OF GREECE, BETWEEN 3-5 JUNE 2022, PLEASED ITS EXHIBITORS.

54 COMPANY: E&Q LIFT

WE LISTENED TO THE FOUNDING STORY AND GOALS OF E&Q LIFT FROM E&Q LIFT GENERAL MANAGER KURTULUŞ ERDEM BAYRAKTAR.

66 DATA: FOREIGN TRADE

TURKISH ELEVATOR SECTOR HAD A FOREIGN TRADE SURPLUS OF 106 MILLION 518 THOUSAND 490 DOLLARS. The figures we compiled from the foreign trade data of the Turkish Statistical Institute (TurkStat) showed that the Turkish elevator sector continued to increase its success momentum in exports.

78 ARTICLE: DESIGN ME A CAB!..

MUHARREM BİLGE ÇAKIRER
ELECTRICAL ENGINEER

82 COMPANY: CEYAS ASANSÖR

ABDURRAHMAN CEYLAN, GENERAL MANAGER OF CEYAS MÜHENDİSLİK VE ASANSÖR, WHICH WAS ESTABLISHED IN 2007 TO CARRY OUT ENGINEERING SERVICES, ELEVATOR MATERIAL MANUFACTURING, AND SALES ACTIVITIES, SAID, "CEYAS ASANSÖR, WHICH HAS NOT COMPROMISED ON QUALITY SINCE THE FIRST DAY IT WAS OUNDED, HAS TAKEN ANOTHER STEP TOWARDS THE QUALITY SERVICE STANDARDS IT TARGETS WITH THE ISO9001-2000 QUALITY CERTIFICATE IT RECEIVED DURING ITS ESTABLISHMENT YEAR. WE HAVE PROVEN THE QUALITY OF OUR PRODUCTS BY OBTAINING TSEK (CABIN CERTIFICATE) AND EN 81-58 (FIRE RESISTANT MANUAL ELEVATOR FLOOR DOOR) CERTIFICATES."



ANADOLU'DAN dünyaya açılan kapı

*From Anatolian
to the world
opened door*



+90 (332) 346 45 51
+90 (332) 346 45 52

www.alyanslift.com

Fevzi Çakmak Mah. Ayyıldız Cad.
4. MK Sanayi Sitesi No:99/D-E
Karatay / KONYA / TURKEY

info@alyanslift.com





THISA
elevator & escalator

www.thisaelevator.com

COMPLETE PACKAGE ELEVATOR

PAQUET COMPLET ASCENSEUR

КОМПЛЕКТНЫЕ ЛИФТЫ

مصعد كامل



Ukr SEPRO



ÖZBEŞLER

asansör

With years of
experience,
elevator systems
from Turkey
to the whole world...

COMPLETE ELEVATOR SOLUTIONS & ESCALATOR

FLUENT
Full Automatic Lift Doors

LATEDOOR
LIFT DOORS

BOOK NOW

+90 224 351 43 01 / 02
e-mail: info@ozbesler.com.tr



PACKAGE ELEVATOR SYSTEMS ESCALATOR & MOVING WALK SYSTEMS



MP YENER ÖVÜNÇ
ASANSÖR

FROM THE GROUND UP

QUALITY

SAFETY

ÖVÜNÇ
MÜHENDİSLİK

Celebrating
more than

30

Years of
Entity



www.mpyenerovunc.com

info@mpyenerovunc.com

MP YENER ÖVÜNÇ ASANSÖR since 1989
Şeyhli Mah. Şüheda Cad No:33 Pendik, İstanbul / TÜRKİYE



/mpyenerovuncasansor



/mpyenerovunc/



/mp-yener-elevators

COMPLETE ELEVATOR Systems

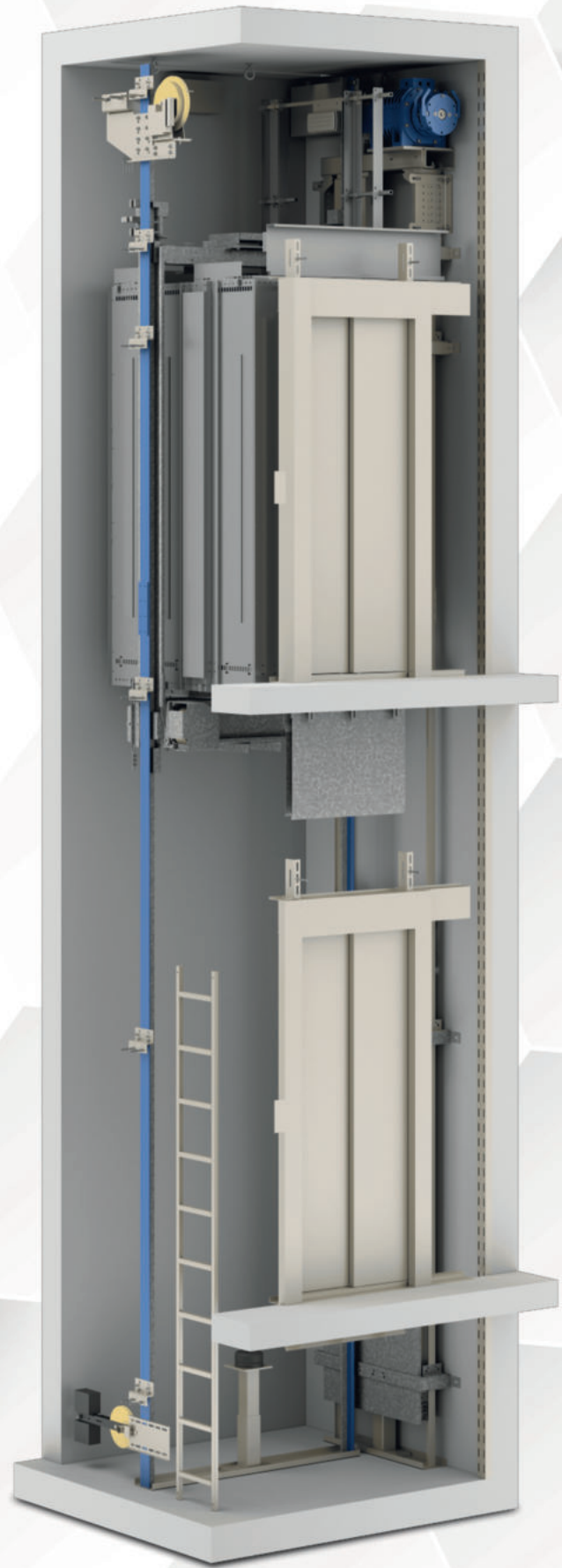

Medyavuz.com

• stof.com.tr



JUST ELEVATOR™



ERASIS asansör



ELEVATOR
CONTROL
SYSTEMS

+90 224
443 25 32-34



www.erasisasansor.com.tr
info@erasisasansor.com.tr
export@erasisasansor.com.tr

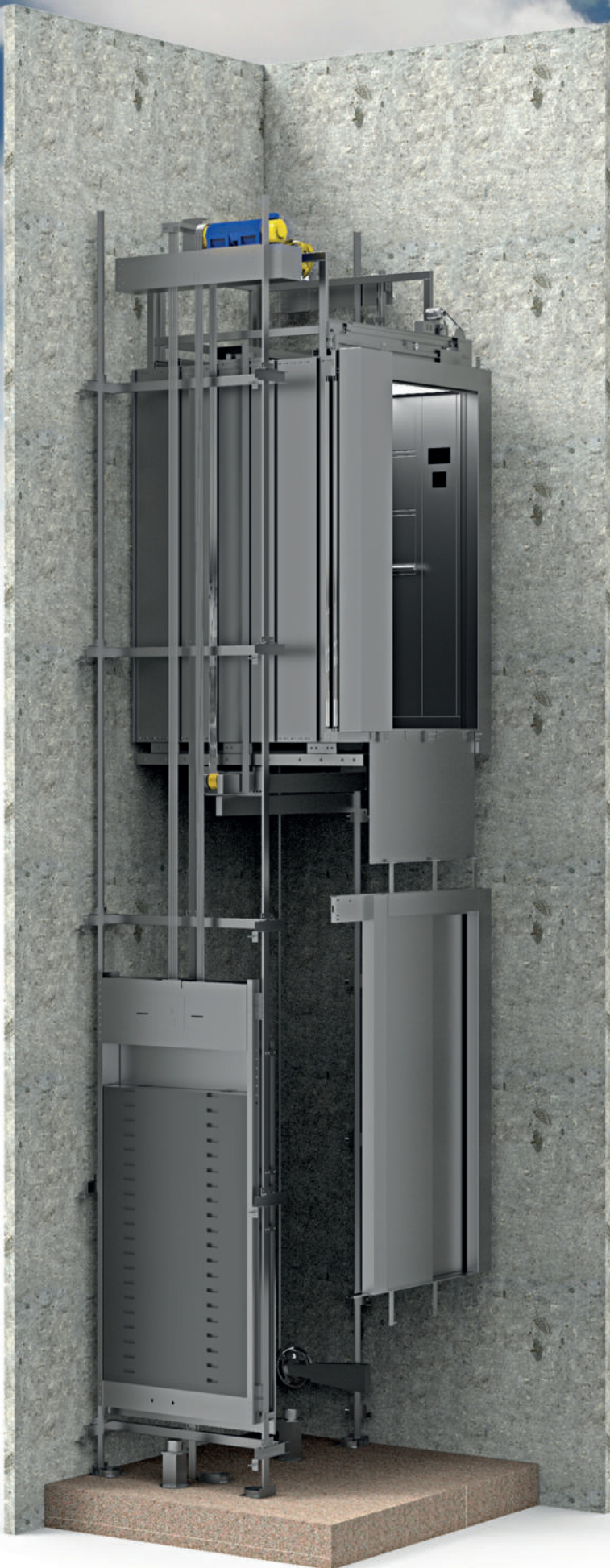

TEORI MÜHENDİSLİK
ASANSÖR SAN. VE TİC. LTD. ŞTİ.



COMPLETE ELEVATOR SOLUTIONS



TEORI MÜHENDİSLİK
ASANSÖR SAN. VE TİC. LTD. ŞTİ.

Teori Web



Teori Map



Eyüp Sultan mahallesi İbni Sina Caddesi No: 33 Sancaktepe / İstanbul

Tel : (0216) 661 53 63-64

Web : www.teorimuhendislik.com

Fax : (0216) 661 53 65

Mail : info@teorimuhendislik.com

INTERLIFT 2022

At the end of last April, a large number of players in the elevator sector met in Augsburg. Interlift 2022, held in Augsburg, Germany between 26-29 April 2022, opened its doors after a two-and-a-half-year break.

This year's exhibition of Interlift, which is rightly among the important fairs of the elevator sector, could not deserve to be the final event for the elevator industry, where contacts deepen and good works are done. Interlift



ИНТЕРЛИФТ 2022

В конце апреля прошлого года в Аугсбурге встретилось большое количество игроков лифтовой индустрии. Interlift 2022, который проходил в Аугсбурге, Германия, с 26 по 29 апреля 2022 года, открыл свои двери спустя два с половиной года.

В этом году ярмарка Interlift, которая по праву заняла свое место среди важных ярмарок лифтовой индустрии, не смогла стать достойным финальным событием для лифтовой индустрии, где контакты углубились и выполнены много хороших

работ. Interlift 2022 был слабым по сравнению с предыдущими годами как по количеству участников, так и по количеству посетителей. Тот факт, что дата проведения ярмарки совпала с месяцем Рамадан, а также отношение Германии к визовым вопросам и политике вакцинации, война между Россией и Украиной, а также неучастие мировых брендов в ярмарке затмили общий успех Interlift 2022 года.

Тем не менее, участники считают, что Interlift продолжит свой путь в качестве

انترلفت ٢٠٢٢

في نهاية شهر نيسان الماضي التقى العديد من ممثلي قطاع المصاعد في أوغسبورغ بمعرض Interlift ٢٠٢٢، وقد أقيم معرض Interlift ٢٠٢٢ في أوغسبورغ بألمانيا بين ٢٦ و ٢٩ نيسان من عام ٢٠٢٢ وذلك بعد عامين ونصف العام من الغياب.

لم يكن معرض Interlift لهذا العام الذي يحتل مكانا مرموقا بين المعارض المهمة في قطاع المصاعد، فعلا بشكل ملحوظ. حيث انه يعتبر الحدث الأهم في قطاع المصاعد، يتم من خلاله تعميق الاتصالات ويتم إنجاز الأعمال الجيدة. كان Interlift ٢٠٢٢ خافتاً بالمقارنة بالسنوات السابقة من حيث عدد المشاركين والزوار. وذلك بسبب تزامن موعد المعرض مع شهر رمضان المبارك، وموقف ألمانيا تجاه قضايا التأشيرة والتطعيم، والحرب بين روسيا وأوكرانيا، وغياب العلامات التجارية العالمية في المعرض، وكل تلك الأسباب طغت على النجاح العام لـ Interlift لعام ٢٠٢٢.

ومع ذلك لا يزال المشاركون يعتقدون بأنه مع إعلان العلامات التجارية العالمية بمشاركتهم في المعرض مرة أخرى في العام القادم، فإن المعرض سوف يستمر بتحقيق النجاح كما في السابق وسيستمر Interlift في طريقه كواحد من الاجتماعات المهمة لقطاع المصاعد.

- ٣٥٠ مشارك و ١١,٨٠٠ متخصص في القطاع من ٨٧ دولة على الرغم من الظروف غير المواتية التي ذكرناها، فقد زار



interlift

THE HOME OF ELEVATORS 26- 29 April 2022 | Mess Augsburg | Germany



27-29 MAY 2022
LIFT EXPO
ALGERIA

Salon international des technologies des ascenseurs
et des escaliers mécaniques

2nd International Exhibition

Ascen.tec
ΤΕΧΝΟΛΟΓΙΕΣ ΑΝΕΛΚΥΣΤΗΡΩΝ • ELEVATOR TECHNOLOGIES

3-5 JUNE 2022
MEC - PAIANA, ATHENS, GREECE

www.ascen-tec.gr

UNDER THE AUSPICES



2022 was pale compared to previous years in terms of both the number of exhibitors and visitors. The fact that the fair date coincides with the month of Ramadan, Germany's stance on visa and vaccination issues, the war between Russia and Ukraine, and the fact that global brands do not participate in the fair overshadowed Interlift's overall success for 2022.

However, the participants still think that the fair will catch up with the old success of the fair with the announcement of the global brands that they will take their places again in the next exhibition and that Interlift will continue as one of the important meetings of the elevator sector.

- 350 exhibitors and 11,800 industry professionals from 87

countries

Despite the negative conditions we have mentioned, according to the statement made by AFAG, the organizer of the exhibition, 11,800 sector professionals from 87 countries visited Interlift 2022, which included 350 participants.

"The fair, which is the first major event of the sector, brought the international elevator family together for the first time in two and a half years. And probably everyone involved is happy. The survey conducted by the Gelszus Trade Fair Market Survey also makes it clear how important it is for exhibitors and visitors to be in Augsburg. Despite the harsh general conditions, 11,800 trade visitors from 87 countries came to Augsburg to learn about innovations and trends in the elevator industry. The opinions of both visitors and 350 exhibitors were

معرض Interlift ٢٠٢٢ الذي شارك فيه ٣٥٠ مشاركاً، ١١٨٠٠ متخصص في القطاع من ٨٧ دولة وذلك وفقاً للبيان الصادر عن AFAG.

«هذا والمعرض الذي يعتبر الحدث الرئيسي الأول في هذه القطاع، جمع عائلة المصاعد الدولية معاً لأول مرة منذ عامين ونصف. وقد سعد جميع المتواجدين هناك. ويظهر الاستطلاع الذي أجرته مؤسسة Gelszus Trade Fair Market Research بوضوح مدى أهمية تواجد المشاركين والزوار في أوغسبورغ. فعلى الرغم من الظروف العامة الصعبة جاء ١١٨٠٠ زائر تجاري من ٨٧ دولة إلى أوغسبورغ للتعرف على الابتكارات والتوجهات الجديدة في قطاع المصاعد. وكانت آراء كل من الزوار و ٣٥٠ مشارك إيجابية للغاية.

لا تزال نسبة كبار صانعي القرار بين الزوار مرتفعة كانت الجودة المهنية والكفاءة في اتخاذ القرار لزوار المعرض من أهم عوامل نجاح Interlift منذ البداية. ولم يتغير ذلك في عام ٢٠٢٢ أيضاً. فقد كان ٦٨ في المائة من الزوار هم المحددون أو صانعو القرار بخصوص عقد صفقات الشراء. كما كان ١٧ في المائة من الزوار هم الذين يشرفون على الاستثمارات، أو على الأقل ممن لديهم القدرة الاستشارية. وقد كان كل زائر من بين اثنين من الزوار تقريباً قد جاء لبدء التعاون أو لإجراء بحث أولي عن التعاون. هذا و ٣٠ في المائة من الزوار قد وقعوا بالفعل اتفاقيات في المعرض. كما اتصل ٧١

одной из важных встреч лифтового сектора, так как глобальные бренды заявили, что они вновь займут свое место на следующей ярмарке.

- 350 участников и 11 800 специалистов отрасли из 87 стран

Несмотря на упомянутые нами негативные условия, Интерлифт 2022 посетили 11 800 отраслевых специалистов из 87 стран, в том числе 350 участников, по данным АФАГ, организатора ярмарки.

«Ярмарка, первое крупное событие в отрасли, впервые за два с половиной года объединила международную лифтовую семью. И все, кто принял в этом участии, счастливы. Опрос, проведенный компанией Gelszus по исследованию коммерческих рынков ярмарок и

выставок, ясно показывает, насколько важно для участников и посетителей находиться в Аугсбурге. Несмотря на сложные общие условия, 11 800 посетителей из 87 стран приехали в Аугсбург, чтобы узнать об инновациях и тенденциях в лифтовой индустрии. Мнения посетителей и 350 участников были явно положительными.

Доля высокопоставленных лиц, принимающих решения, среди посетителей остается высокой

Профессиональное качество посетителей и компетентность в принятии решений с самого начала были одним из важнейших факторов успеха Interlift. В 2022 году ситуация также не изменилась. 68 процентов посетителей являются решающими или ключевыми

THE BEST SOLUTIONS

You will find all that you need
about the elevators at one address



MRK
JANUS.COM

clearly positive.

The proportion of high-level decision-makers among visitors remains high.

The professional quality of the visitors and their decision-making competence has been one of the most important factors for Interlift's success since the very beginning. That hasn't changed in 2022. 68 percent of the visitors are the determinants or co-decision-makers in purchasing decisions. An additional 17 percent of visitors drive investments, at least in their advisory capacity. Almost one in two visitors come to start a collaboration or to do the preliminary research of the collaboration. 30 percent of visitors have already signed agreements at the fair. 71 percent of visitors contacted exhibitors to make deals after Interlift. 57 percent visited

Interlift to learn about the latest developments in the elevator sector.

Participants:

We are also here in 2023!

The majority of the 350 elevator companies involved were also happy to be in Augsburg. For most of the companies, the fair went well. Three out of every four exhibitors were very satisfied with the exhibition. Expectations for business after the fair are also high. 78 percent of the exhibitors who answered the survey described the fair as 'very good', 'good', or 'satisfactory'. According to the survey, 85 percent of respondents have already said they will participate in Interlift 2023. When the undecided ones come out, 3 percent do not plan to participate again.

220 registrations have already

في المائة من الزوار بالعارضين لعقد صفقات بعد انتهاء معرض Interlift. وزار ٥٧ بالمائة آخرون Interlift للتعرف على أحدث التطورات في قطاع المصاعد.

المشاركون: سنعود في عام ٢٠٢٣!

كانت غالبية شركات المصاعد المشاركة البالغ عددها ٣٥٠ شركة سعيدة أيضاً بالتواجد في أوغسبورغ. سار المعرض على ما يرام بالنسبة لمعظم الشركات. كان ثلاثة من كل أربعة مشاركين راضين جدا عن المعرض. والتوقعات بشأن العمل بعد المعرض عالية أيضاً. و وصف ٧٨ بالمائة من المشاركين الذين أجابوا على استطلاع للرأي بخصوص المعرض بأنه «جيد جداً» أو «جيد» أو «مريض». ووفقاً لذلك الاستطلاع صرح ٨٥ بالمائة من المشاركين بأنهم سيشاركون في Interlift ٢٠٢٣. وبغض النظر عن رأي المترددين، فإن ٣ في المائة لا يفكرون بالمشاركة في المعرض مرة أخرى.

وبالفعل فقد تم استلام ٢٢٠ تسجيلاً لـ Interlift ٢٠٢٣، والذي سيعقد في الفترة من ١٧ إلى ٢٠ من شهر تشرين الأول لعام ٢٠٢٣.

بعد أربعة أسابيع فقط من إصدار شهادات المشاركة، تم استلام ٢٢٠ تسجيلاً، وقد تضمنت العديد من العلامات التجارية غير المتواجدة في عام ٢٠٢٢.

ومع القيام بـ ٢٢٠ تسجيلاً تم بالفعل ملء ٨٨ بالمائة من المساحة في Interlift ٢٠٢٢.

лицами при принятии решений о покупке. Еще 17 процентов посетителей направляют инвестиции, по крайней мере в качестве консультантов. Почти каждый второй посетитель приходит, чтобы инициировать сотрудничество или провести предварительное изучение аспектов сотрудничества. Тридцать процентов посетителей уже подписали соглашения на ярмарке. 71% посетителей связались с участниками, чтобы заключить сделки после завершения выставки Interlift. 57% посетили Interlift чтобы узнать о последних событиях в лифтовой индустрии.

Участники: Мы участвуем и в 2023 году!

Большинство из 350 лифтовых компаний, которые приняли участие, также были рады быть в Аугсбурге. Для

большинства компаний ярмарка прошла успешно. Трое из каждых четырех участников остались очень довольны ярмаркой. Также большие ожидания возлагаются на работу после проведения ярмарки. 78 процентов участников, ответивших на вопросник, охарактеризовали ярмарку как < «очень хорошую» >, < «хорошую» > или < «удовлетворительную» >. По данным опроса, 85% респондентов заявили, что они примут участие в Interlift2023. За вычетом воздержавшихся, 3% не планируют участвовать снова.

220 заявок для участия в будущей выставке уже получены для Interlift 2023, который пройдет с 17 по 20 октября 2023 года

Всего через четыре недели после вы-



DOOR MODERNIZATION KIT

FOR ALL DOOR Drivers & Motor
PLUG & GO

SKATES



A3



EN81/20 LONG

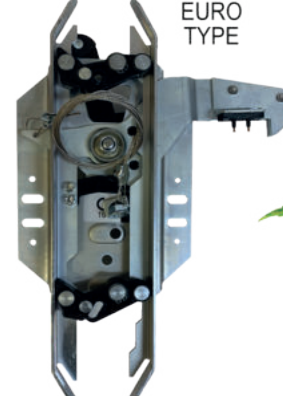

EN81/20 SHORT

EURO TYPE



SWITCH



BELT



BELT PULLEYER

EASY SOLUTION
included everything

TÜRKİYENİN İLK VE TEK !

DİŞLİSİZ MOTORLU OTOMATİK KAPI SİSTEMİ

The Best Automatic Door Evermade in TURKEY

A Sınıfı enerji tüketimi ile çevreci ve ekonomik

With A class energy saving environmental and economic

Redüktörsüz DIRECT DRIVE motoru ile sessiz ve uzun ömürlü kullanım

With DIRECT DRIVE gearless motor silent and long-lasting use

For all brand door modernization

Manyetik teknolojisi ile yüksek hız, yüksek tork ve titreşimsiz devinim sağlar

With magnetic technology providing high speed, high torque and non vibrating movement

MODERNIZATION MECHANISMS

Two question, full solution !



Question-1
Skate Open Dimension

Write here.....

Question-2
Skate Dimension

Write here.....

Q2?
Q1?

DOOR MODERNIZATION KIT

been received for Interlift 2023, which will be held from 17 to 20 October 2023

Just four weeks after the publication of the participation documents, 220 registrations were received, including many brands that were not available in 2022.

With 220 registrations, 88 percent of the space at Interlift 2022 is already full.

Important representatives of the sector such as Wittur, Orona, Meiller, Lift Equip, Genemek, Montanari, Prisma, Schaefer, and Ali Onur will present their innovations in Augsburg on 17-20 October 2023. There will also be major joint presentations, again such as those from Italy and China.

More than 40 Turkish brands participated in Interlift 2022

More than 40 Turkish brands

exhibited their products at their stands at Interlift 2022, which was held in Augsburg, Germany between 26-29 April 2022. The companies participating in the fair are as follows; AH&MET Asansör, Akiş Asansör, Akiş Hidrolik, Akiş Kablo, Akra Asansör, Aksöz Makina, Aktif Güç Elemanları, Alam Asansör, Ali Onur Asansör, Amada Tech, Ametal, Arkel, Artı Kasnak, ASGE Metal, Aspar, Aybey Elektronik, Blues of İstanbul, Bulut Makina, Butkon, Çokyaşar Halat, Emay Mühendislik, Eker Makina, Fenac Mühendislik, GENEMEK, Güven Çelik Halat, Has Asansör, Hedefsan, İDA Asansör, İntegra, Kormas, Mars Asansör, Mik-el Elektronik, Önersan, Özbeşler Asansör, Önder Lift, Poltime, Prolift Asansör, Prosis Asansör, Rate Asansör, Selkas Makina, Tekin Makina, Teori Mühendislik, Türkeli Ray.

سيقدم ممثلون مهمون عن الصناعة مثل Wittur و Orona و Meiller و Lift Equip و Genemek و Montanari و Prisma و Schaefer و Ali Onur ابتكاراتهم في الفترة من ١٧ إلى ٢٠ لشهر تشرين الأول في عام ٢٠٢٣ في أوغسبورغ. كما سيكون هناك أيضا عروض تقديمية مشتركة كبيرة، كذلك التي سيتم تقديمها من قبل إيطاليا والصين.

شاركت أكثر من ٤٠ علامة تجارية تركية في Interlift ٢٠٢٢ عرضت أكثر من ٤٠ علامة تجارية تركية منتجاتها على منصاتها في معرض Interlift ٢٠٢٢ والذي أقيم في مدينة أوغسبورغ الألمانية في الفترة من ٢٦ إلى ٢٩ نيسان ٢٠٢٢. أما الشركات المشاركة في المعرض فهي؛ AH&MET Asansör ، Akiş ، Akiş Hidrolik ، Akiş Kablo ، Akra Asansör ، Aksöz Makina ، Aktif Güç Elemanları ، Alam Asansör ، Ali Onur Asansör ، Amada Tech ، Ametal ، Arkel ، Artı Kasnak ، ASGE Metal ، Aspar ، Aybey Elektronik ، Blues of İstanbul ، Bulut Makina ، Butkon ، Çokyaşar Halat ، Emay Mühendislik ، Eker Makina ، Fenac Mühendislik ، GENEMEK ، Güven Çelik Halat ، Has Elevator ، Hedefsan ، İDA Elevator ، İntegra ، Kormas ، Mars Asansör ، Mik-el Elektronik ، Önersan ، Özbeşler Asansör ، Önder Lift ، Poltime ، Prolift Asansör ، Prosis Asansör ، Rate Asansör ، Selkas Makina ، Tekin Makina ، Teori Mühendislik ، Türkeli Ray .

дачи документов об участии поступило 220 заявок, включая многие бренды, которые не принимали участие в 2022 году.

При 220 заявках 88 процентов выставочного пространства Interlift 2022 уже заполнено.

Важные представители сектора, такие как Wittur, Orona, Meiller, Lift Equip, Genemek, Montanari, Prisma, Schaefer и Ali Onur, представят свои инновации в Аугсбурге 17-20 октября 2023 года. Будут также представлены крупные совместные доклады, в частности из Италии и Китая.

Более 40 турецких брендов присоединились к Interlift 2022

Interlift 2022, который проходил в

Аугсбурге, Германия, с 26 по 29 апреля 2022 года, выставил свою продукцию на более чем 40 турецких стендах.

Компании, участвующие в ярмарке: AH&MET Asansör, Akiş Asansör, Akiş Hidrolik, Akiş Kablo, Akra Asansör, Aksöz Makina, Aktif Güç Elemanları, Alam Asansör, Ali Onur Asansör, Amada Tech, Ametal, Arkel, Artı Kasnak, ASGE Metal, Aspar, Aybey Elektronik, Blues of İstanbul, Bulut Makina, Butkon, Çokyaşar Halat, Emay Mühendislik, Eker Makina, Fenac Mühendislik, GENEMEK, Güven Çelik Halat, Has Asansör, Hedefsan, İDA Asansör, İntegra, Kormas, Mars Asansör, Mik-el Elektronik, Önersan, Özbeşler Asansör, Önder Lift, Poltime, Prolift Asansör, Prosis Asansör, Rate Asansör, Selkas Makina, Tekin Makina, Teori Mühendislik, Türkeli Ray.



KIRIKER METAL

ASANSÖR SANAYİ VE TİCARET LTD. ŞTİ.

Quality Starts From the Door

We carry our quality
from Europe to
the Asian steppes,
from Africa to Arabia.



Abdulhalik Renda Mah. Ankara Cad.
No: 234/A 18100 Merkez/ÇANKIRI

✉ info@doorlifeasansor.com.tr
🌐 doorlifeasansor.com.tr

☎ +90 (376) 212 46 16
☎ 444 60 29







Complete Lift Solutions



 **PROLIFT**
ELEVATOR



www.proliftasansor.com.tr

T: +90 444 21 70 F: +90 224 443 28 49 @: info@proliftasansor.com.tr



PROFESSIONAL SERVICE
AND FOR MORE INFORMATION



Being the rising star of the sector with its 23 years of experience, VIPSAN has taken its power to an international level by incorporating the VPS DOOR brand.

VIPSAN ELEVATOR provides professional service in the fields of elevator cabins, human elevators, freight elevators, full and semi-automatic elevator doors and wholesale material sales.

WWW.VIPSANDOOR.COM

Phone: 0 (342) 235 48 48 GSM: 0 (530) 664 54 53 E- Mail: info@vipsandoor.com
Adress: Sanayi Mahallesi 60315 Nolu Sokak No:14 Şehitkamil/Gaziantep- Türkiye



Quality Empowering the Steel

Elevator Ropes | Crane Ropes | Fishing Ropes
Marine Ropes | Mining Ropes | Special Ropes



www.koskerler.com.tr

Factory: Çerkeşli Köyü OSB Mahallesi İMES Bulvarı No:20 İMES Organize Sanayi Bölgesi DİLOVASI / KOCAELİ
Phone: +90 262 754 00 01 / 754 17 90 - 91 **Fax:** +90 262 754 17 93 **e-mail:** info@koskerler.com.tr

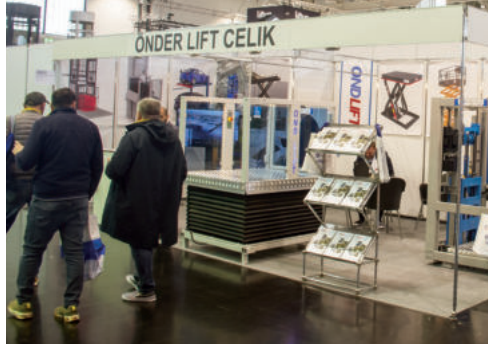



“Export champion
in automatic and
kramer doors
in Turkey”

QUALITY MEANS
ONURAS

**WHY
CHOOSE US?**

- EASY MONTAGE
- LONG TIME USE
- DELIVERY ON TIME
- REASONABLE PRICE

PREFERRED BRAND
IN 18 COUNTRIES

Quattrodoor



+ 90 236 214 05 88



www.onuras.com
info@onuras.com



Muradiye Mh. O.S.B. Sanatkarlar Cd.
D Blok 16/D Yunusemre - Manisa / Türkiye



AR-AS

PLASTIC, MOLDING & ELEVATOR SPARE PARTS

"We Produce Quality"

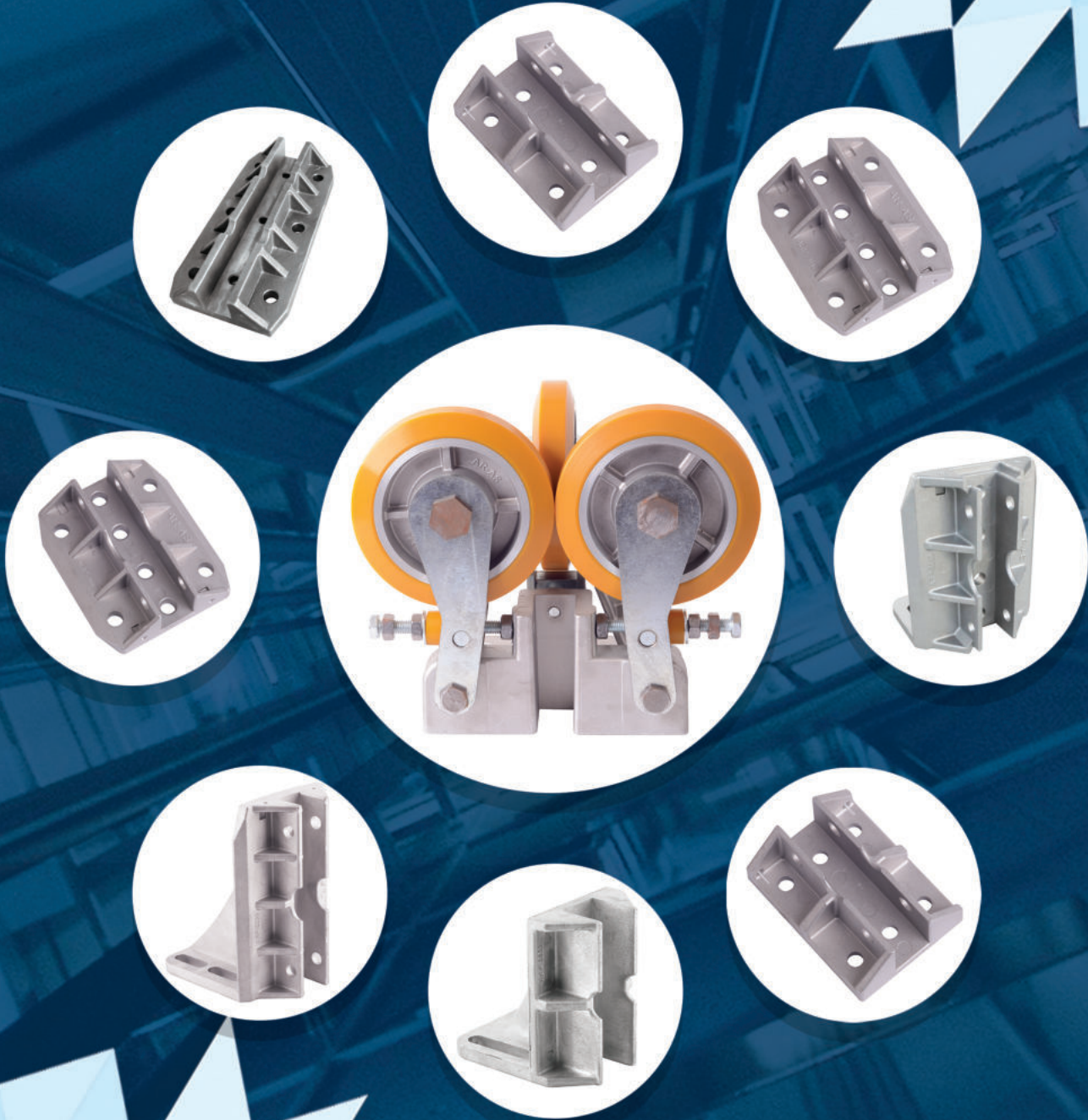

www.araskalip.com.tr

LIFT EXPO ALGERIA

The 2nd edition of the International Elevator Fair LIFT-EXPO Algeria, which was held at the Algeria Safex Fairground in the capital of Algeria between 27-29 May 2022, was again held with the intense participation of Turkish elevator manufacturers. In addition to Turkish elevator manufacturers, elevator manufacturers from Algeria, France, Spain, Italy, China, and Egypt also took part in the fair. While more than 50 brands opened stands at the International Elevator Fair Lift Expo Algeria,

organized by Expert Fuarçılık and organized for the second time, the intensity of Turkish companies attracted attention at the fair. The fair, where more than 30 Turkish brands took place, was also very productive in terms of visitors.

The companies participating in Lift - Expo Algeria 2022, which was also visited by Turkey's Ambassador to Algeria Mahinur Özdemir Göktaş, Algerian Trade Counselor Murat Ersoy and Algerian Deputy Trade Counselor Mehmet Emin Yiğitbaş, are as



LIFT EXPO ALGERIA

أقيم معرض المصاعد الدولي الثاني LIFT-EXPO الجزائر، الذي أقيم في ساحة المعارض Safex بالعاصمة الجزائرية في الفترة ما بين ٢٧-٢٩ أيار لعام ٢٠٢٢، وذلك بمشاركة مكثفة من مصنعي المصاعد الأتراك. هذا وبالإضافة إلى مصنعي المصاعد الأتراك فقد شارك في المعرض مصنعو المصاعد من الجزائر وفرنسا وإسبانيا وإيطاليا والصين ومصر.

هذا وقد افتتحت أكثر من ٥٠ علامة تجارية منصاتها في معرض Lift Expo Algeria الدولي للمصاعد، الذي تم تنظيمه من قبل Expert Fuarçılık للمرة الثانية، وقد لفتت كثافة الشركات التركية في المعرض الانتباه. وكان المعرض الذي شارك فيه أكثر من ٣٠ علامة تجارية تركية، مثمراً للغاية من حيث الزوار.

هذا وقد زار معرض Lift - Expo Algeria ٢٠٢٢ سفير تركيا في الجزائر ماهينور أوزدمير جوكتاش والمستشار التجاري التركي في الجزائر مراد إرسوي والمستشار التجاري التركي في الجزائر محمد أمين بيغيبتاش أما الشركات التركية التي شاركت في المعرض فهي؛ Ah&Met Asansör• SRL Asansör• Alyans Asansör• Asiller Asansör• Panoma• Kepi Elevator Systems• Eren Makine • Dormak Asansör• Thisa Elevator• Birmak• Zorer Denge Ağırılığı• Bağlift Asansör• BSB Asansör • Hüras Asansör• İda Asansör• Kurgu Yürüyen Merdiven ve Asansör• Onaylift Asansör• Özbeşler Asansör• Özinan Asansör• Teori Mühendislik• Basel Asansör• Zafer Lift• Prolift

LIFT EXPO ALJIR

Вторая международная выставка Lift-Expo в Алжире, проходившая в алжирской выставочной зоне Safex в столице Алжира с 27 по 29 мая 2022 года, вновь прошла при активном участии турецких производителей лифтов. Помимо турецких производителей лифтов, в выставке приняли участие производители лифтов из Алжира, Франции, Испании, Италии, Китая и Египта.

В то время как более 50 брендов открыли свои стенды на Международной ярмарке лифтов Lift Expo Algeria, которая была организована Expert Fuarçılık во второй раз, представительство турецких компаний

привлекла внимание на ярмарке. Ярмарка, включающая более 30 турецких брендов, также была очень продуктивной с точки зрения посетителей.

Lift-Expo Algeria 2022 посетили посол Турции в Алжире Махинур Ёздемир Гёкташ и торговый консультант Алжира Мурат Эрсой, а также заместитель торгового консультанта Алжира Мехмет Эмин Йигитбаш из Турции. На выставке были представлены следующие турецкие компании: Ah&Met Asansör, SRL Asansör, Alyans Asansör, Asiller Asansör, Panoma, Kepi Elevator Systems, Eren Makine, Dormak Asansör, Thisa Elevator,

AE-MAESTRO

Contactorless (STO) Integrated Lift Controller

Access To The Lift Via Cloud System



Easy access to **AE-MAESTRO**
via cloud technology.

AE | aybey elektronik
lift electronics...

✉ sales@aybey.com

☎ +90 (216) 394 50 55

🌐 www.aybey.com

📍 Sanayi Mh. Hızır Reis Cd. No:26 Pendik - ISTANBUL / TURKEY

✉ support@aybey.com

📞 +90 850 304 50 55

📞 +90 (538) 233 74 13
+90 (538) 876 58 42

follows; Ah&Met Asansör, SRL Asansör, Alyans Asansör, Asiller Asansör, Panoma, Kepi Elevator Systems, Eren Makine, Dormak Asansör, Thisa Elevator, Birmak, Zorer Denge Ağırılığı, Bağlılift Asansör, BSB Asansör, Hüras Asansör, İda Asansör, Kurgu Yürüyen Merdiven ve Asansör, Onaylift Asansör, Özbeşler Asansör, Özinan Asansör, Teori Mühendislik, Basel Asansör, Zafer Lift, Prolift Asansör, Akış Motor, Konel Elektronik, MP Yener Övünç Asansör, Poltime, Baltacı Metal, Fabre Asansör, Nagel Asansör, Aselron, Nzr Asansör, Onuras, Dersan, Expert Uluslararası Fuarçılık and Lift Vision Magazine.

The construction of 1600 hotels along the coast between Morocco and Tunisia in order to develop tourism with the multiplicity of projects to meet housing needs will make Algeria a center of attraction

for Turkish elevator manufacturers and exporters in the coming years. Especially in Algeria, which is a serious market for package elevators, the demand of contractor companies and elevator suppliers for quality Turkish products is also an opportunity for our manufacturers.

Lift Vision was the only press sponsor of Lift Expo Algeria

As in the first edition of the 2nd International Elevator Fair Lift Expo Algeria, which was held at the Safex Fairground in Algeria, Lift Vision Magazine took its place in the fair as the only press sponsor. While we supported the promotion of the Turkish elevator sector with our Lift Vision magazine, which was published in English, Russian and Arabic at the fair, we did not leave our companies alone. We have accumulated good memories with our exporter friends, with whom we are now a family.

Asansör , Akış Motor, Konel Elektronik, MP Yener Övünç Asansör, Poltime , Baltacı Metal, Fabre Asansör , Nagel Asansör, Aselron, Nzr Asansör, Onuras, Dersan, Expert Uluslararası Fuarçılık و مجلة .Lift Vision

هذا ومشروع بناء ١٦٠٠ فندق على طول الساحل بين المغرب وتونس سيجعل من الجزائر مركزا جذابا لمصنعي ومصدري المصاعد الأتراك في السنوات المقبلة. وبشكل خاص في مجال مصاعد الباكيج كون الجزائر تعتبر سوقاً هاماً في هذا المجال، والطلبات المتزايدة لشركات المقاولات وموردي المصاعد للمنتجات التركية عالية الجودة يمثل فرصة هامة لمصنعيها.

كانت Lift Vision هي الراعي الصحفي الوحيد لمعرض Lift Expo الجزائر

كما هو الحال في المعرض الأول فقد كانت مجلة Lift Vision الراعي الصحفي الوحيد في المعرض الدولي للمصاعد في الجزائر، والذي أقيم للمرة الثانية في أرض المعارض Safex بالجزائر. وقد قمنا بالدعم والترويج لقطاع المصاعد التركي في المعرض من خلال مجلتنا Lift Vision التي نُشرت باللغات الإنجليزية والروسية والعربية، ولم نترك شركائنا بمفردها هناك. ونفتخر بترك ذكريات طيبة مع أصدقائنا المصدرين الذين أصبحنا وأياهم كعائلة واحدة.

Birmak, Zorer Denge Ağırılığı, Bağlılift Asansör, BSB Asansör, Hüras Asansör, İda Asansör, Kurgu Yürüyen Merdiven ve Asansör, Onaylift Asansör, Özbeşler Asansör, Özinan Asansör, Teori Mühendislik, Basel Asansör, Zafer Lift, Prolift Asansör, Akış Motor, Konel Elektronik, MP Yener Övünç Asansör, Poltime, Baltacı Metal, Fabre Asansör, Nagel Asansör, Aselron, Nzr Asansör, Onuras, Dersan, Expert Uluslararası Fuarçılık ve Lift Vision Magazine

Строительство 1600 отелей вдоль побережья между Марокко и Тунисом сделает Алжир центром притяжения для турецких производителей и экспортеров лифтов в ближайшие годы. Особенно в Алжире, который является серьезным рынком сбыта пакетных лифтов, тот факт, что подрядные компании и поставщики лифтов демонстрируют спрос на каче-

ственную турецкую продукцию, также является возможностью для наших производителей.

Единственным спонсором Lift Expo в Алжире была компания Lift Vision

Журнал Lift Vision занял свое место на выставке в качестве единственного спонсора прессы, как и в первом выпуске Международной выставки Lift Expo в Алжире, второе издание которой состоялось в выставочном комплексе Algiers Safex. Хотя мы поддержали продвижение турецкого лифтового сектора с помощью нашего журнала Lift Vision, опубликованного на английском, русском и арабском языках на ярмарке, мы не оставили наши компании в покое и взяли у них ряд интервью. Теперь, когда мы семья, мы накопили хорошие воспоминания с нашими друзьями-экспортерами.

www.argeset.com.tr



HER DAİM KALİTE...
ALWAYS QUALITY...



Phone: +90 242 344 19 29
E-mail: info@argeset.com.tr

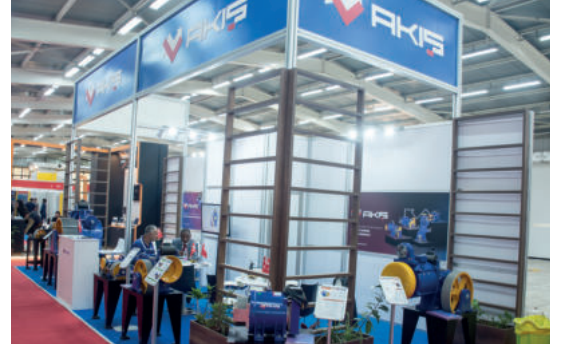
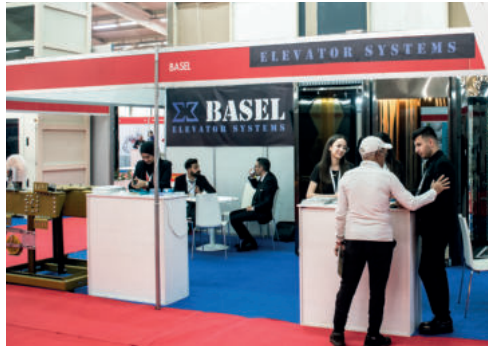
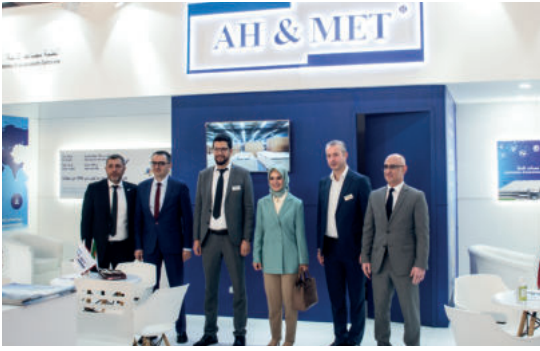

Gearless Elevator Machines

MT 280 and MT 320 Series

Quiet
Comfortable
Thrifty

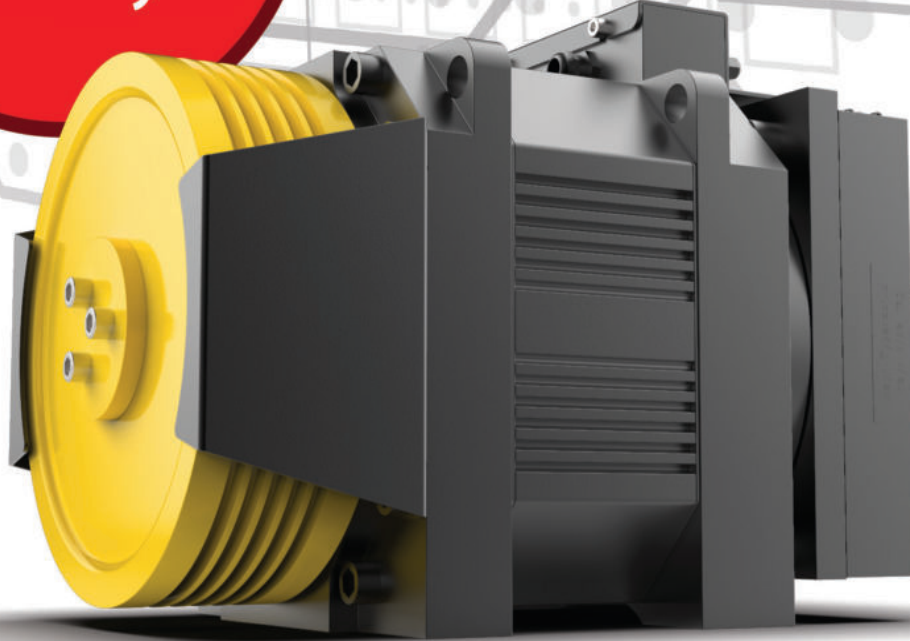

METROPLAST

asansörde tam güvenlik

Deri O.S.B. Mahallesi Tabakhane Cad. No:3/YC-10 Özel Parsel Tuzla / Istanbul

Telefon : + 90 216 671 11 01 - 02 - 03 **E-Mail :** info@metroplastasansor.com.tr

www.metroplastasansor.com.tr





DPS DOOR

COMPLETE ELEVATOR DOORS

www.dpsdoor.com.tr



2 PANEL



3 PANEL



4 PANEL



6 PANEL

CENTRAL LANDING DOOR MECHANISM



2 PANEL

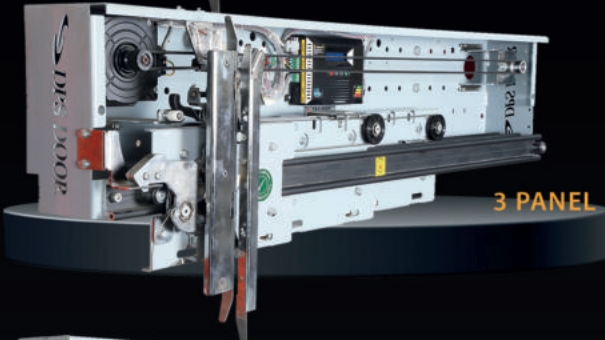

3 PANEL



4 PANEL



6 PANEL

CENTRAL CABIN DOOR MECHANISM



NEW PRODUCT
STYLE

- * 220 V Single Phase Supply
- * Gearless and Gearless Door Motor
- * Special Design Drive Module
- * Easy Menu and Language Option
- * Detachable Terminals
- * Personnel Safety Protection
- * Door Width Detection Function
- * Soft Door Opening - Closing
- * Door Jamming Obstacle Detection
- * Photocell Input Automatic Back Opening
- * Easy Parameter Setting
- * With Battery Input

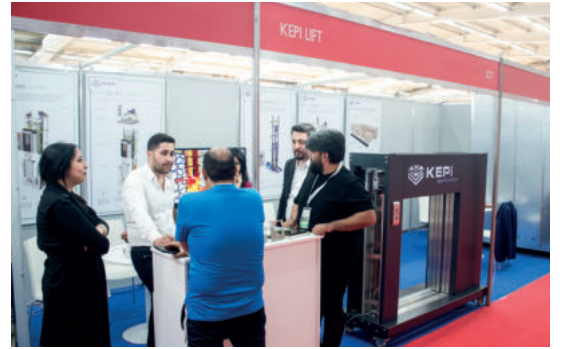



V İ T A L GRUP
COMPLETE ELEVATOR SYSTEMS

WE PRODUCE FOR YOU..

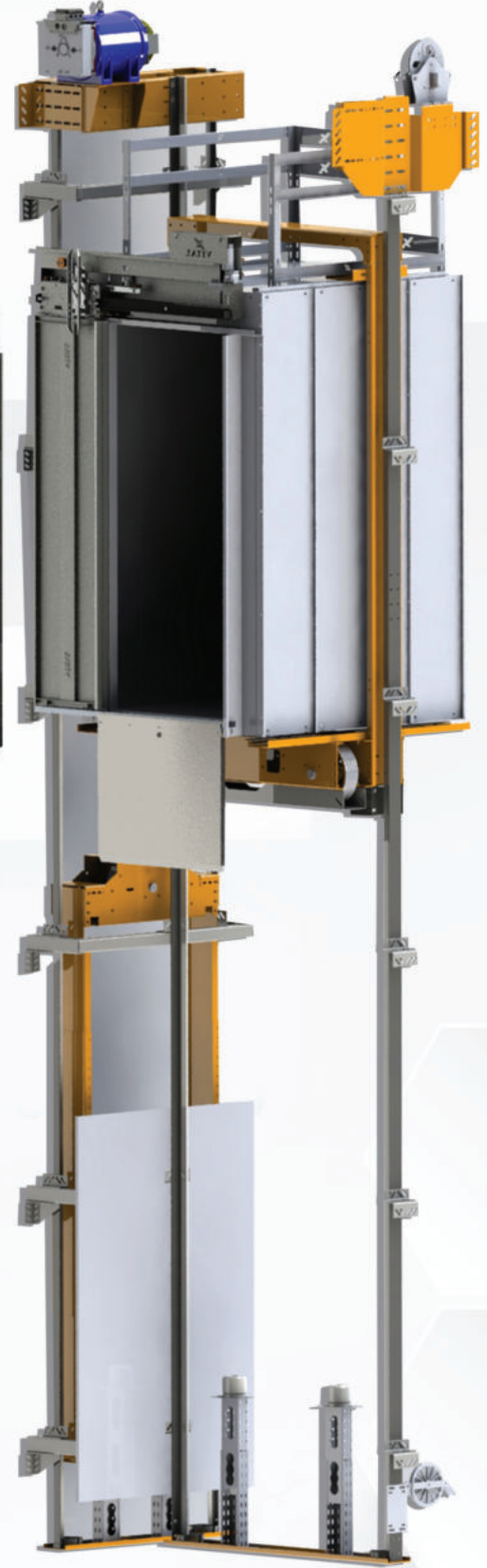

www.vitalasansor.com

V İ PAR **V İ DOOR** **V İ PANO** **V İ MAK** **V İ LIFT** SlimLIFT NormLIFT

FACTORY: 3. Organize Sanayi Bölgesi Büyükkayacık OSB Mah. 9.Sokak No:31 Selçuklu / Konya / TURKEY

Tel: +90 332 345 13 85 Fax: +90 332 345 13 86 bilgi@vitalasansor.com

ISTANBUL OFFICE : Şerifali Mahallesi Türker Caddesi No: 42 Ümraniye / İstanbul

Tel: +90 216 314 30 35 Fax: +90 216 314 30 36 satis@vitalasansor.com

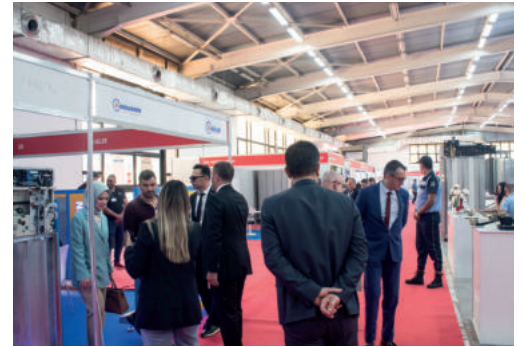



QUALITY AND TRUST IN ELEVATOR INDUSTRY

الجودة والثقة في قطاع صناعة المصاعد

www.bulutmakina.com



ASCEN.TEC 2022

The Ascen.tec Elevator Technology Exhibition, held in Athens, the capital of Greece, between 3-5 June 2022, pleased its exhibitors. The exhibition organizer announced that the fair was successfully completed with extremely satisfied visitors and exhibitors who have renewed their participation for the year

2024.

Ascen.tec, the 2nd International Elevator and Technology Fair held in Athens, allowed elevator manufacturers, importers, and representatives, to present their innovative technologies, products, and solutions. With the symposium held simultaneously



٢٠٢٢ ASCEN.TEC

كان المشاركون سعيون للغاية في معرض Ascen.tec للمصاعد والتكنولوجيا الذي أقيم في العاصمة اليونانية أثينا في الفترة بين ٣-٥ حزيران لعام ٢٠٢٢. وأعلن منظم المعرض بأن المعرض اختتم بنجاح وكان الزوار والمشاركون راضون للغاية وأكدوا على نيتهم للمشاركة في معرض ٢٠٢٤.

معرض Ascen.tec الدولي الثاني للمصاعد والتكنولوجيا الذي أقيم في أثينا؛ أتاح لمصنعي المصاعد والمستوردين والممثلين الفرصة لعرض تقنياتهم ومنتجاتهم وحلولهم المبتكرة. وفي الندوة التي عقدت بالتزامن مع المعرض، أتيحت الفرصة للعاملين في السوق والمعاهد والعلماء والفنيين لتبادل وجهات نظرهم ومناقشة الحلول لمشاكل القطاع وذلك من خلال مناقشة تلك المشاكل وتقديم الحلول لتطوير قطاع المصاعد. تم تقديم العرض الافتتاحي للحدث من قبل زيتا فاونتا مورتا، رئيس العلاقات العامة في الشركة المنظمة / Technoekdotiki



ASCEN.TEC 2022

Участники выставки Ascen.tec Lift Technology Fair в Афинах, Греция, с 3 по 5 июня 2022 года были в восторге. Организатор ярмарки объявил, что ярмарка успешно завершена, а участники и посетители остались довольны, многие из которых подтвердили свое участие в 2024 году.

На втором совещании, состоявшемся в Афинах, по вопросам Международной выставки подъемников и технологий, Ascen.tec предоставила производителям, импортерам и представителям подъемников возможность предложить

свои инновационные технологии, продукты и решения. На симпозиуме, проведенном одновременно с ярмаркой, участники рынка, институты, ученые и техники имели возможность обменяться мнениями, обсудить предложения по решению назревших проблем путем обсуждения секторальных проблем и предложить решения для развития лифтовой отрасли.

Мероприятие открыл президент по связям с общественностью компании-организатора Technoekdotiki/T-Press Зета Фаунта Мурта, а координировал его



OVER 10 YEARS OF EXPERIENCE

EXPORT TO 44 COUNTRIES

110 EXPERT STAFF

9000 m2 PRODUCTION AREA

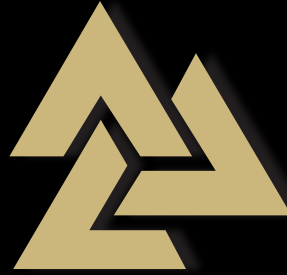

DORMAK
E L E V A T O R
S Y S T E M S

www.dormakasansor.com

FABRİKA / FACTORY

Çavuşoğlu Mahallesi Seddülbahir Cd. No:41/A Kartal/İstanbul - TÜRKİYE **Phone:** +90216 232 2626 **E-mail:** info@dormakasansor.com

BATUMI

Giorgi Antsukhelidze St. 30 Batumi - GEORGIA
Phone: +995 593 51 57 85 **E-mail:** info@dormakasansor.ge

ERBİL

100 m Street, Opposite the Rizgary Hospital Erbil- IRAQ
Phone: +96 475 03 00 50 44 **E-mail:** dormak.erbil@dormakasansor.com

with the fair, market players, institutes, scientists and technicians had the chance to share their views, discuss the solution proposals brought to these problems by discussing the problems of the sector, and offer solutions for the development of the elevator sector.

The opening presentation of the event was undertaken by Zeta Founta Mourta, Head of Public Relations of the organization company Technoekdotiki / T-Press,

and coordinated by Michalis Stathakopoulos, Editor-in-Chief of Ecotec magazine.

The 3rd edition of the International Elevator and Technology Fair Ascen.tec will be held in 2024. In a written statement at the end of the exhibition, Voula Mourta said: "I would like to thank the entire team of Technoekdotiki / T-Press, the exhibitors and visitors of the exhibition and the Forum, as well as everyone who supported and contributed to the Ascen.tec organization. We will make the 3rd Ascen.tec in 2024."

Arti Kasnak, GENEMEK, and Hedefsan from Turkey also participated in the Ascen.tec Elevator Technology Fair held in Athens, the capital of Greece, between 3-5 June 2022.



T-Press، ويتسابق من Michalis Stathakopoulos، رئيس تحرير مجلة Ecotec.

هذا وقالت فولا مورتا بأن المعرض الدولي الثالث للمصاعد والتكنولوجيا Ascen.tec سيعقد في عام ٢٠٢٤ وأدلت ببيان مكتوب في نهاية المعرض قائلة: "أنا وجميع فريق Technoekdotiki / T-Press، والعارضون وزوار المعرض والمنتدى، وكذلك كل من دعم وساهم في تنظيم Ascen.tec سنقوم بواجبنا في المعرض الثالث أيضاً".

وقد حضر من تركيا كل من GENEMEK و Arti Kasnak و Hedefsan معرض Ascen.tec Elevator Technology Fair الذي أقيم في أثينا عاصمة اليونان في الفترة بين ٣-٥ من شهر حزيران ٢٠٢٢.



главный редактор журнала Ecotec Михалис Статакопулос.

В 2024 году состоится 3-я Международная ярмарка подъемников и технологий Ascen.tec. «Я и вся команда Technoekdotiki/T-Press хотели бы поблагодарить участников и посетителей выставки и Форума, а также всех, кто поддержал и внес свой вклад в организацию Ascen.tec. В 2024 году мы проведем третью по счету выставку Ascen.tec в 2024 году».



В выставке Ascen.tec Lift Technology Fair, которая проходила в столице Греции Афинах с 3 по 5 июня 2022 года, приняли участие турецкий Plus Pulley, GENEMEK и Hedefsan.

CAKAZ

Elektrik-Elektronik

www.cakaz.com export@cakaz.com Phone: +90216 472 5555

FURDER

Turkey, Middle East and Eurasian Economic Union Member Countries Distributor

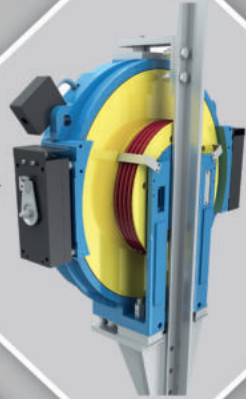

FRD40T

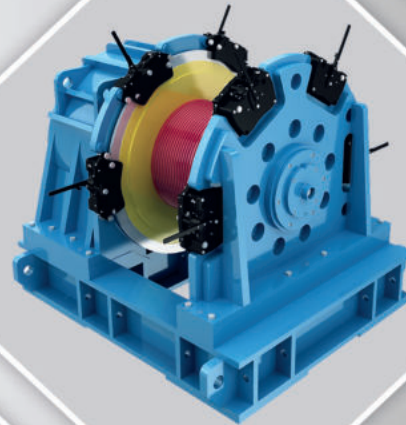

FRD80



FRD40K

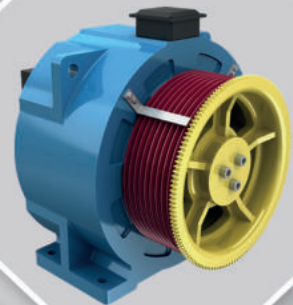

FRD40W

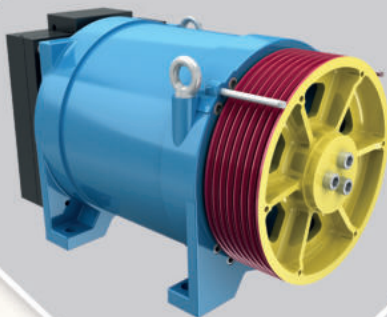

FRD32X

FURDER
driving expert

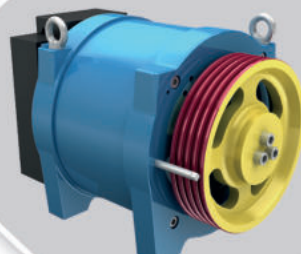

FRD21E



E&Q LIFT STARTED PRODUCTION WITH CABIN, DOOR, AND PANEL GROUP



Kurtuluş Erdem BAYRAKTAR
E&Q Lift General Manager

We listened to the founding story and goals of E&Q Lift from E&Q Lift General Manager Kurtuluş Erdem Bayraktar. Kurtuluş Erdem Bayraktar, who stated that E&Q Lift is a subsidiary of Dağ Holding that always aims to progress in pursuit of the best with its innovative perspective, success, and

confidence-oriented works, said, "E&Q Lift, which attaches great importance to safety and comfort by acting with the idea of the 'effects of elevators on human life', gives confidence to its customers with its product portfolio with high-level technology at this point."

Hello, could you tell us about your foundation story and company structure as EQ Lift?

Hello. E&Q Lift, which entered the sector as the production base of Konya; is a subsidiary of Dağ Holding, which aims to progress by always pursuing the best with its innovative perspective, success, and trust-oriented activities. E&Q Lift, which attaches great importance to safety and comfort by acting with the idea of the 'effects of elevators on human life', gives confidence to its customers with its product portfolio with high-level technology at this point. In addition to these, with its environmentally friendly

بدأت شركة E&Q LIFT في الإنتاج بمجموعة اللوحات والكبائن والأبواب

لقد استمعنا إلى قصة التأسيس وأهداف E&Q Lift من كورتولوش إرديم بيرقدار المدير العام لشركة E&Q Lift.

صرح كورتولوش إرديم بيرقدار بأن E&Q Lift هي شركة تابعة لشركة Dağ Holding والتي تهدف دائماً إلى التقدم من خلال متابعة الأفضل من خلال منظورها المبتكر ونجاحها وأعمالها الموجهة لكسب الثقة المطلقة وقال: في هذه المرحلة تمنح E&Q Lift الثقة لعملائها من خلال مجموعة منتجاتها ذي التكنولوجيا المتطورة».

مرحباً، هلا تحدثتم لنا عن قصة مؤسستكم وهيكل شركتكم EQ Lift؟
مرحباً، E&Q Lift التي دخلت القطاع عبر قاعدة الإنتاج لها بمدينة قونية؛ وهي شركة تابعة لـ Dağ Holding، والتي تهدف دائماً إلى التقدم من خلال متابعة الأفضل من خلال منظورها المبتكر ونجاحها وأعمالها الموجهة لكسب الثقة المطلقة. E&Q Lift التي تولي أهمية كبيرة للسلامة والراحة من خلال العمل بفكر «تأثير المصاعد على حياة الإنسان»، تمنح الثقة لعملائها من خلال مجموعة منتجاتها ذي التكنولوجيا المتطورة. وبالإضافة إلى ذلك، فإنها تؤكد على احترامها وحرصها على الطبيعة في إنتاج جميع منتجاتها، وذلك عبر سياساتها التي تتوافق مع تقنياتها الصديقة للبيئة. هذا و E&Q Lift التي تنفذ مشاريع ناجحة تحدث فرقاً مع فريقها الفني الخبير ومجموعة المدراء المتخصصين، ونهج الإدارة الحديث، ودراسات البحث والتطوير المستندة إلى كسب المستهلك. ولديها شبكة إنتاج واسعة في القطاع وثلاث مصانع رئيسية تنتج أربع مجموعات مختلفة من المنتجات الحديثة. وتخطو E&Q Lift خطوات ثابتة للأمام في القطاع بما يتماشى مع المبادئ التي

E&Q LIFT НАЧАЛ ПРОИЗВОДСТВО С ГРУППОЙ КАБИН, ДВЕРЕЙ И ПАНЕЛЕЙ

Мы выслушали историю основания и цели E&Q Lift от генерального директора E&Q Lift Куртулуша Эрдема Байрактара. Заявив, что E&Q Lift является дочерней компанией Dağ Holding, которая всегда стремится к прогрессу, стремясь к лучшему благодаря своей инновационной перспективе, успеху и работе, ориентированной на доверие, Куртулуш Эрдем Байрактар сказал: «На данный момент E&Q Lift вселяет уверенность в своих клиентов благодаря своему портфолио высокотехнологичных продуктов».

Здравствуйтесь, не могли бы вы рассказать нам об истории вашего предприятия и структуре компании EQ Lift?

Здравствуйтесь. E&Q Lift, которая входит в сектор в качестве производственной базы Коньи, является дочерней компанией Dağ Holding, которая всегда стремится к прогрессу в стремлении к лучшему со своей инновационной перспективой, успехом и ориентированными на доверие работами. Компания E&Q Lift, придает большое значение безопасности и комфорту, действуя с идеей «влияния лифтов на жизнь».

BAGLIFT

ASANSÖR SİSTEMLERİ



GRAFIX

geleceğe birlikte
yükseliyoruz !...



F. Çakmak Mh. Konaşan San. Sit. 10728 Sk No:30
KONYA / TÜRKİYE

T: 0332 346 48 71 - F: 0332 346 48 72

M: info@baglift.com.tr

www.baglift.com.tr

technologies, it reveals its respect for nature in all its productions. E&Q Lift, which carries out projects that make a difference with its expert technical team and management group, modern management approach, and consumer-based R&D studies, has a wide production network in the sector with four different product groups and three main factory productions. E&Q Lift takes firm steps forward in the sector in line with the principles it adheres to and offers a standard of living to its stakeholders rather than an elevator.

Can you give information about your product groups and services?

We started with our cabin group, door group, and panel group productions. With both our component and complete system solutions, we aim to offer our valuable assembly companies the right product suitable for their projects in the most appropriate time

completely and without error. At the same time, it is very important for us that an elevator operator can reach all the materials he needs within our company. As a solution partner, we want to serve all our customers both at home and abroad within the framework of our total quality standards.

Could you tell us about your current investments and R&D studies?

We continue our production based on the latest European standards. We work for the most suitable solutions for the projects with our design-design and production-field teams, which are very experienced and qualified in their fields. The perspective of our team aims to get the most practical and healthy result in the installation in the field as well as to design the most accurate solutions. As a result, our products are prepared in a tailor-made manner

تلتزم بها ولا توفر لشركائها مصادد فقط بل مستوى رفاهية عالية.

هلا تحدثتم لنا عن مجموعات المنتجات والخدمات الخاصة بكم؟
بدأنا إنتاجنا بمجموعة الكبائن ومجموعة الأبواب ومجموعة اللوحات الكهربائية. ومع كل من حلولنا بخصوص المكونات والأنظمة الكاملة نهدف إلى أن نقدم لشركائنا التجميع لدينا المنتجات الأكثر دقة والمناسبة لمشاريعهم في أنسب وقت ممكن ومن دون أية أخطاء. في الوقت نفسه، من المهم جداً بالنسبة لنا أن يتمكن العاملون في قطاع المصاعد من الوصول إلى جميع المواد التي يحتاجونها داخل بنية شركتنا. كمشريك في الحل، كما نرغب في تقديم الخدمات لجميع عملائنا على الصعيد المحلي والخارجي في إطار معايير الجودة الشاملة لدينا.

هلا تحدثتم لنا عن استثماراتكم الحالية ودراسات البحث والتطوير؟
نواصل إنتاجنا بناءً على أحدث المعايير الأوروبية. ونحن نعمل من أجل تقديم أنسب الحلول للمشاريع مع فرق التصميم والإنتاج لدينا والذين يتمتعون بخبرة كبيرة ومؤهلين في هذا المجال. تتمثل وجهة نظر فريقنا في تصميم الحلول الأكثر دقة بالإضافة إلى الحصول على أفضل النتائج العملية والصحية في مجال التركيب. نتيجة لذلك، تم تصميم منتجاتنا خصيصاً لكل مشروع، والنجاح في هذا الصدد ممكن من خلال التثبيت الصحيح والخالي من الأخطاء للمنتجات في ساحة العمل. وجهة نظرنا هي رؤية الإنتاج والتجميع في الموقع، وحتى الصيانة الدورية بعد ذلك ككل، وذلك بناءً على خبرة فريقنا لإحداث فرق في كفاءتنا بتصميمات أصلية، وتوفير حلول صديقة للبيئة من شأنها تقليل زمن التجميع، واستخدام المواد بالطريقة المثلى، وتقديم

человека», дает уверенность своим клиентам со своим высокотехнологичным ассортиментом продукции. Помимо этого, она демонстрирует уважение к природе во всех своих производствах с помощью своих экологически чистых технологий. E&Q Lift, которая осуществляет проекты, которые имеют значение для ее экспертной технической группы и исполнительской группы на принципах современного подхода к управлению и исследований НИОКР, имеет широкую производственную сеть в своем секторе с четырьмя различными группами продуктов и тремя основными заводскими производствами. E&Q Lift предпринимает твердые шаги в отрасли в соответствии со своими принципами и предлагает своим заинтересованным сторонам не просто лифт, а настоящий уровень жизни.

Не могли бы вы рассказать нам о ваших товарных группах и услугах?

Мы начали с нашей группы кабин, группы дверей и группы панелей. Благодаря на-

шим комплектующим и полным системным решениям мы стремимся предложить нашим уважаемым сборочным компаниям наиболее точный продукт, подходящий для их проектов в наиболее подходящее время. В то же время для нас очень важно, чтобы оператор лифта мог получить доступ ко всем материалам, которые ему нужны в нашей компании. Как партнёр решения, мы хотим предоставлять услуги всем нашим клиентам как внутри страны, так и за рубежом в рамках наших общих стандартов качества.

Не могли бы вы рассказать нам о ваших текущих инвестициях и исследованиях в области НИОКР?

Мы продолжаем наше производство на основе новейших европейских стандартов. Мы работаем с нашими проектно-конструкторскими бюро и производственно-полевыми бригадами, которые обладают большим опытом и квалификацией в своей области, чтобы найти наиболее подходящие решения для проектов.



WE ARE WITH YOU FOR ALL YOUR NEEDS RELATED TO ELEVATORS

**We produce the elevators
of the future**



Our products are designed in
a computer environment through
CAD programs and produced perfectly.

**AVELICE
ASANSÖR**

Çalpala Mevkii Organize Sanayi Bölgesi 2. Cadde No:1 Iğdır/Türkiye
Tel: +90 476 279 5909 - +90 533 390 9859 E-mail: info@aveliceasansor.com.tr - aveliceasansor@hotmail.com

www.aveliceasansor.com.tr

in every project, and success in this regard is possible with the correct and error-free installation of the product in the field. Our point of view, based on the experience of our team, is to see the production and on-site assembly, and even the periodic maintenance afterward as a whole. To make a difference with original designs in our cabins is to provide state-of-the-art solutions that are also environmentally friendly and will reduce assembly times, and that will use materials in the most optimum way and strictly comply with safety rules and standards. We have made robotic system integration at every stage in our machine park. This was a system that had been tried in the sector for many years but had not yet been successful. We aim to increase our shift with this system and to achieve another first in the sector. **What will you say about your production facility, machine park, and the number of employees?**

In our production area, machine power and manpower are minimized. Thanks to robotic production, we desire to build a more effective structure where the accident rate is reduced to zero and the risk is reduced. With the projects prepared according to the elevator final wells, each of them is completely tailor-made from each other, and each well is different from the planned design drawings even on-site. It requires engineering and intensive work. We have been working for a long time to integrate robots and machine parks. We've made good progress here. With our dyehouse, we prepare all our productions in the same quality and order.

What are your goals regarding your domestic market and export activities? Can you give information?

In the elevator sector, which we have stepped into as a Dağ Holding

أحدث الحلول التي تتوافق بدقة مع قواعد السلامة والمعايير. لدينا أنظمة روبوتية متكاملة ومجموعة مكائن حديثة في كل مرحلة من مراحل الإنتاج. وهذا النظام تمت تجربته في القطاع لسنوات عديدة ولكنه لم ينجح بعد. وهدفنا هو زيادة مناوبات العمل بالتوافق مع هذا النظام لتحقيق النجاح لأول مرة في هذا القطاع.

هلا تحدثتم لنا عن منشأة الإنتاج والآلات وعدد العمالة؟

في ساحة الإنتاج لدينا، يتم تقليل قوة الآلة والقوى العاملة. بفضل الإنتاج الآلي، نريد بناء هيكل أكثر فاعلية، حيث يتم تقليل معدل الحوادث وتقليل المخاطر إلى الصفر. مع المشاريع التي تم إعدادها وفقاً لبرنر المصعد والتي يتم تخطيطها وتصميمها خصيصاً لذلك البرنر، ولكن يختلف كل رسم تقني لبرنر المصعد عن البرنر الحقيقي في ساحة العمل. وهذا الأمر يتطلب هندسة عالية وعملاً جاداً. ولقد عملنا لفترة طويلة على دمج الروبوتات مع مجموعة الآلات. في هذه المرحلة، أحرزنا تقدماً جيداً. ونقوم بإعداد جميع منتجاتنا بنفس الجودة والخصائص بفضل فرن الطلاء الخاص بنا.

ما هي أهدافكم المتعلقة بالسوق المحلية وأنشطة التصدير؟ هلا حدثتمونا عنها؟

بصفتنا مؤسسة Dağ Holding نهدف إلى رفع اسمنا إلى أعلى المستويات كقيمة مهمة لبلدنا في قطاع المصاعد، كما حققنا ذلك في قطاع البناء، مع أول مصنع لنا في قونية والابتكارات التي نخطط لجلبها إلى هذا القطاع. ومع اسم EQ Lift نهدف إلى تطوير الحلول التي ترفع الجودة الشاملة إلى أعلى المستويات من خلال

Перспективы нашей команды направлены на достижение наиболее практичных и здоровых результатов в монтаже на месте, а также на разработку наиболее точных решений. В результате наша продукция подготавливается индивидуально для каждого проекта, и успех в этом отношении возможен при правильной и безошибочной установке продукта на месте. Наша точка зрения заключается в том, чтобы увидеть производство и сборку на месте, даже периодическое техническое обслуживание в целом, на основе опыта нашей команды. Мы в этом преследуем цель создать разницу в наших шкафах с оригинальными конструкциями, а также предложить самые современные решения, которые являются экологически чистыми и сократят время сборки, и которые будут использовать материалы оптимальным образом, и которые строго соответствуют правилам и стандартам безопасности. В нашем машинном парке мы имеем интегрированные роботизированные системы на каждом этапе производства. Эта система была опробована

в этом секторе на протяжении многих лет, но пока не увенчалась успехом. Наша цель состоит в том, чтобы ускорить наше продвижение с этой системой и достичь еще одного первого в этом секторе.

Что вы скажете о вашем производственном объекте, машинном парке и количестве рабочих мест?

В нашей производственной зоне мощность машин и рабочая сила сведены к минимуму. Благодаря роботизированному производству мы хотим построить более эффективную структуру, в которой аварийность сведена к нулю, а риск снижен. С проектами, подготовленными в соответствии с конечными скважинами лифта, каждая из них полностью индивидуальна друг от друга, и каждая скважина отличается от запланированных проектных чертежей даже на месте. Это требует инженерной и интенсивной работы. Мы давно работаем над интеграцией роботов и машинных парков. Мы добились хорошего прогресса здесь. С нашей красивой

Carries To The Top

Yeterlift lift cars; make a difference due to their ease of installation, modern designs and enhance the value of the places they are used.



 **YETERLIFT**
çözüm üretir

company, with our first factory in Konya and with the innovations we plan to bring to the sector, we aim to raise our name to the highest levels as an important value of our country in this sector as well as in the construction sector. With the name of EQ Lift, we aim to develop solutions that appeal to "Emotional Quotient" as well as IQ intelligence values, and that will satisfy our valued customers who use our productions with the slogan "Elevating Quality", that is, we increase quality, and that has brought total quality to the highest levels. We are establishing a system that will make all our customers who request products from us, regardless of where they are in the world, feel that we are always with you as a solution partner with a structure that offers the same service and service without separating it as domestic or abroad. As much as the important part of our job is to deliver the right solution on time and completely, we

aim to make our valued customers feel that we are behind our product with our assembly manuals in the local language, 24/7 online technical support, and on-site supervision according to demand so that this product will be technically installed all over the world. Together with our stakeholders, with the awareness of how important our country's exports are, our target is 70 percent export and 30 percent domestic market. Not with one-time sales, but with our supplier colleagues and customers with whom we will cooperate for many years, we aim to enjoy the rise of our country in this sector and to develop continuous products and services.

When we look at the current state of our country's economy and elevator sector, where do you see the sector and your company in 10 years?

The troubles experienced globally are

ايجاد اختلافات ترضي عملائنا الكرام الذين يستخدمون منتجاتنا مع شعار «Elevating Quality» أي رفع الجودة الذي يناشد مفهومنا «Emotional Quotient» أي الحاصل العاطفي.

ونحن نؤسس نظاماً جديداً يجعلكم تشعرون بأننا دائماً معكم كشريك في الحل، بهيكل يقدم نفس الخدمة لجميع عملائنا الذين يطلبون منا منتجاتنا، بغض النظر عما إذا كانوا محليين أو خارجيين. يتمثل جزء مهم من عملنا في تقديم الحل المناسب في الوقت المحدد وبشكل كامل، بالإضافة إلى جعل عملائنا الكرام يشعرون بأننا وراء منتجنا من خلال دليل المستخدم الذي تم إعداده باللغة المحلية للعميل، بالإضافة إلى الدعم الفني عبر الإنترنت على مدار الساعة طوال أيام الأسبوع ٢٤/٧ والإشراف في موقع الدعم حسب الطلب، بحيث يمكن تثبيت هذا المنتج تقنياً في جميع أنحاء العالم. ومع إدراكنا لأهمية الصادرات بالنسبة لبلدنا وأهمية الحرص على رضا العملاء، فإن هدفنا هو بيع منتجاتنا بنسبة ٧٠ في المائة للأسواق العالمية و ٣٠ في المائة للأسواق المحلية. ونهدف للارتقاء ببلدنا في هذا القطاع وتطوير المنتجات والخدمات بشكل مستمره جنبا إلى جنب مع موردينا وأقراننا وعملائنا الذين سنتعاون معهم ليس من خلال عملية بيع وحيدة بل لسنوات طويلة.

عندما نتظرون إلى اقتصاد بلدكم وقطاع المصاعد في الوقت الحالي، إلى أين تتوقعون أن يصل القطاع وشركتكم بعد ١٠ سنوات؟ المشاكل العالمية معروفة جيداً، لكن تركيا لديها القدرة على تحويل هذا الأزمه إلى فرصة بفضل موقعها الجغرافي وروحها الريادية والخبرة والبنية التحتية التي تملكها. في هذه المرحلة سيعمل كل مواطنونا

мастерской мы готовим все наши продукты одинакового качества и порядка.

Каковы ваши цели в отношении вашего внутреннего рынка и экспортной деятельности? Что вы можете рассказать нам об этом?

В лифтовом секторе, в который мы вошли как компания Dağ Holding, с нашим первым заводом в Конье и с инновациями, которые мы планируем внедрить в этот сектор, мы стремимся поднять свое имя на самый высокий уровень как важную ценность нашей страны в этом секторе, а также в строительном секторе. Под названием EQ Lift мы стремимся разрабатывать решения, которые соответствуют «эмоциональному коэффициенту», а также значениям интеллекта IQ, и которые удовлетворяют наших уважаемых клиентов, которые используют нашу продукцию под лозунгом «Повышение качества», то есть мы повышаем качество, и это подняло общее качество на самый высокий уровень. Мы создаем систему, которая заставит всех наших клиентов, которые

запрашивают у нас продукты, независимо от того, где они находятся, чувствовать, что мы всегда с вами в качестве партнера по решению со структурой, которая предлагает те же услуги и услуги, не разделяя их. как внутри страны, так и за рубежом. Несмотря на то, что важной частью нашей работы является своевременная и полная поставка правильного решения, мы стремимся к тому, чтобы наши уважаемые клиенты чувствовали, что мы стоим за нашим продуктом с помощью наших руководств по сборке на местном языке, круглосуточной технической поддержки онлайн, и надзор на месте в соответствии со спросом, чтобы этот продукт был технически установлен во всем мире. Вместе с нашими заинтересованными сторонами, осознавая, насколько важен экспорт нашей страны, наша цель - 70 процентов экспорта и 30 процентов внутреннего рынка. Не с разовыми продажами, а с нашими коллегами-поставщиками и клиентами, с которыми мы будем сотрудничать в течение многих лет, мы стремимся наслаждаться подъемом нашей

PLASTIC (CAPTORMAL) PULLEY



MACHINE DRIVE PULLEY



HYDRAULIC LIFT PULLEY



CAST IRON PULLEY



OUR EXPORT TEAM

sales@balabankasnak.com
info@balabankasnak.com

Fevziçakmak Mh. 10776. Sk. B4 Blok No:5/Y
Karatay / Konya - TÜRKİYE



www.balabankasnak.com

+90 (539) 662 67 27



known by everyone, but Turkey has the power to turn this situation into an opportunity with its geographical location, entrepreneurial spirit, experience, and infrastructure. In this process, we will work hard as a country, we have a very high potential to be one of the main actors of the sector globally with many references works with added value, and even, for now, the data raises us to the top of the list. Here, we are already using our skilled workforce as well as production efficiency in the global market. We anticipate that our company will be representing our country at the highest points in this sector by supporting each other in every field with its branding, its references both at home and abroad, and its positive and rising reputation accepted by the authorities of the sector, and its peers.

What can you list as the main developments-events affecting our

sector, which you see as important for the elevator sector in 2021?

2021 was a year in which we saw that the Covid 19 process, which unfortunately affected the whole world, seriously affected our sector as well as in every field in our country. The year that started with uncertainties can be summarized as a return to the starting point of 2 years ago with the vaccine being found, trialed, administered to everyone, and the risk of reducing the risk with the positive result. The magnitude of this impact has brought it to the point of almost neglecting other impacts that were predicted and realized for 2021 in previous years. For 2 years during the pandemic, we have experienced situations where investors have stopped their current business, postponed their next planned business, and many even canceled them due to the fact that the light at the end of the tunnel could not

بشغف كبير، وإمكانياتنا في أن نكون أحد الفاعلين الرائدة بالقطاع في الأسواق العالمية مع العديد من الأعمال المرجعية ذات القيمة المضافة التي سنقوم بها عالية جداً، وحتى الآن فإن البيانات تصب في كوننا في المقدمة. هنا نستخدم بالفعل القوى العاملة المؤهلة لدينا على مستوى العالم بالإضافة إلى الإنتاج بكفاءة عالية. نتوقع أن تمثل شركتنا بلدنا على أعلى المستويات في هذا القطاع، بمراجعتها في الداخل والخارج وبسمعتها الإيجابية والمتصاعدة، والتي يقبلها أيضاً المسؤولون في القطاع، وذلك من خلال الدعم المتبادل مع أقراننا في كل مكان.

ما الذي يمكنك إدراجه باعتباره التطورات-الأحداث الرئيسية التي تؤثر على قطاعنا والتي تعتبرها مهمة لقطاع المصاعد في عام ٢٠٢١

عام ٢٠٢١ كان عاماً شهدنا فيه وباء Covid ١٩ الذي أثر للأسف على العالم بأسره، كما أثر بشكل خطير على قطاعنا، كما هو الحال في كل المجالات الأخرى ببلدنا. يمكن تلخيص السنة التي بدأت على أنها العودة إلى نقطة البداية التي كنا عليها قبل عامين، وذلك بعد اكتشاف اللقاح واختباره وتطبيقه على الجميع وتقليل المخاطر للوصول إلى بر الأمان. وقد أدى حجم هذا التأثير الكبير إلى درجة إهمال التأثيرات الأخرى المتوقعة والمحقة لعام ٢٠٢١ في السنوات السابقة. خلال العامين الماضيين في مرحلة الوباء، واجهنا مواقف عصيبة حيث أوقف المستثمرون أعمالهم الحالية، وأجلوا أعمالهم التالية المخطط لها، بل وألغوا العديد منها بسبب تعذر رؤية بصيص الأمل في نهاية النفق المظلم. واعتباراً من نهاية عام ٢٠٢١ عندما بدأت المخاطر الانخفاض، شهدنا حركة في القطاع مرة أخرى حيث بدأت المشاريع

страны в этом секторе и постоянно разрабатывать продукты и услуги.

Когда мы смотрим на текущее состояние экономики нашей страны и лифтового сектора, каким вы видите этот сектор и вашу компанию через 10 лет?

Проблемы, с которыми столкнулись во всем мире, известны всем, но Турция может превратить эту ситуацию в возможность благодаря своему географическому положению, предпринимательскому духу, опыту и инфраструктуре. В этом процессе мы будем усердно работать как страна, у нас есть очень высокий потенциал, чтобы стать одним из основных участников сектора во всем мире со многими ссылками, работами с добавленной стоимостью, и даже на данный момент данные поднимают нас на вершину. списка. Здесь мы уже используем нашу квалифицированную рабочую силу, а также эффективность производства на мировом рынке. Мы ожидаем, что наша компания будет представлять нашу страну на самых

высоких позициях в этом секторе, поддерживая друг друга во всех областях своим брендом, своими рекомендациями как дома, так и за рубежом, а также своей положительной и растущей репутацией, признанной властями сектора, и его сверстники.

Что вы можете перечислить в качестве основных событий-событий, затрагивающих нашу отрасль, которые вы считаете важными для лифтовой отрасли в 2021 году?

2021 год был годом, когда мы увидели, что процесс Covid 19, который, к сожалению, затронул весь мир, серьезно повлиял на наш сектор, а также на все области нашей страны. Год, который начался с неопределенностей, можно резюмировать как возвращение к исходной точке двухлетней давности, когда вакцина была найдена, испытана, введена всем и риск снижения риска с положительным результатом. Величина этого воздействия привела к тому, что почти не учитываются другие воздействия, которые были предсказаны и ре-

www.devas.com.tr

DEVAS

home lifts

- Closed Type Disabled Platform
- Open Type Disabled Platform
- Stair Lifts
- Seat Lift
- Homelift
- Service (Food) Elevator

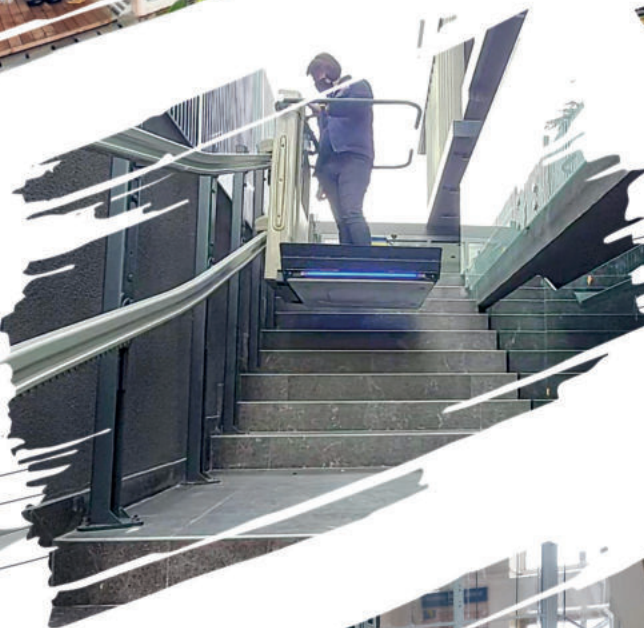

DEVAS FACTORY



Tubelift

OCTOLIFT



All our new products are delivered with a 2-year warranty.

be seen. As of the end of 2021, when the risks started to decrease, we saw the movement in the sector again as the projects that stood in the construction sector started to progress.

- Kurtuluş Erdem Bayraktar

Kurtuluş Erdem Bayraktar, an Electronics Engineer, was born in Istanbul in October 1978. After working in the fields of iron and steel export and electronic component importation in foreign trade companies in the positions of Sales Engineer, Regional Manager, and Technical Sales Leader respectively, he completed his master's degree in marketing. Bayraktar, who later gained experience in marketing and sales, stepped into the elevator world upon the proposal of Germany-based multinational ThyssenKrupp. Bayraktar, who was in charge of the sale of special projects at ThyssenKrupp and

developed his career with his experience in assembling on the construction site thanks to the project manager as well as sales, then transferred to Otis Elevator based in the USA and gained significant experience in the sector in both technical and commercial issues such as pre-sales, after-sales, assembly and maintenance with the management of large-scale projects there. Bayraktar, who continued his career as Marketing & Sales Director at Ametal with the possibility of managing more than one department, continued his career as the head of all domestic and international commercial operations in Omak Asansör, one of the most established companies in the sector in the domestic market, which makes both production and installation. Today, Bayraktar continues to serve the elevator sector as the founding General Manager of E&Q Lift, a subsidiary of Dağ Holding.

التي توقفت في قطاع البناء في التقدم مجدداً.

- كورتولوش إرديم بيرقدار

كورتولوش إرديم بيرقدار هو مهندس إلكترونيات، ولد في اسطنبول شهر تشرين الأول عام ١٩٧٨. بعد العمل كمهندس مبيعات ومدير إقليمي وقائد مبيعات تقني في شركات التجارة الخارجية في مجالات تصدير الحديد والصلب واستيراد المكونات الإلكترونية، أكمل درجة الماجستير في التسويق. وبعد اكتساب الخبرة في التسويق والمبيعات، دخل بيرقدار إلى عالم المصاعد بناءً على اقتراح شركة ThyssenKrupp متعددة الجنسيات والتي تتخذ ألمانيا مقراً لها.

بيرقدار، الذي كان مسؤولاً عن مبيعات المشاريع الخاصة في ThyssenKrupp وطور حياته المهنية من خلال خبرته في التجميع في موقع البناء بفضل إدارة المشروع والمبيعات، انتقل لاحقاً إلى Otis Elevator ومقرها الولايات المتحدة الأمريكية، لإدارة المشاريع الكبيرة هناك، بما في ذلك مرحلة ما قبل البيع وما بعد البيع والتجميع والصيانة، وقد اكتسب خبرة كبيرة في هذا القطاع، سواء في الأمور الفنية أو التجارية على حد سواء. استمرراً لمسيرته المهنية كمدير للتسويق والمبيعات في Ametal، مع إتاحة الفرصة لإدارة أكثر من قسم، يواصل بيرقدار مسيرته المهنية كرئيس لجميع العمليات التجارية المحلية والدولية في شركة Omak Asansör، وهي واحدة من أكثر الشركات رسوخاً على مستوى السوق المحلية في مجال الإنتاج والتجميع. هذا ويواصل بيرقدار تقديم خدماته لقطاع المصاعد بصفته المدير العام المؤسس لشركة E&Q Lift وهي شركة تابعة لشركة Dağ Holding.

ализованы на 2021 год в предыдущие годы. За 2 года во время пандемии у нас были ситуации, когда инвесторы останавливали свой текущий бизнес, откладывали следующий запланированный бизнес, а многие даже отменяли их из-за того, что не было видно света в конце тоннеля. По состоянию на конец 2021 года, когда риски начали снижаться, мы снова увидели движение в секторе, поскольку проекты, которые были законсервированы в строительном секторе, начали вновь развиваться.

- Kurtuluş Erdem Bayraktar

Куртулуш Эрдем Байрактар, инженер-электроник, родился в Стамбуле в октябре 1978 года. После работы на должностях инженера по продажам, регионального менеджера и технического руководителя по продажам во внешнеторговых компаниях в области экспорта чугуна и стали и импорта электронных компонентов соответственно, он закончил магистратуру по маркетингу. Позже Байрактар приобрел опыт в области марке-

тинга и продаж и вышла на рынок лифтов по предложению немецкой транснациональной компании ThyssenKrupp. Байрактар, который отвечает за продажи специальных проектов в ThyssenKrupp и развил свою карьеру с опытом сборки на месте благодаря управлению проектом, а также продаж, приобрел значительный опыт в секторе как в технических, так и коммерческих вопросах, таких как предпродажи, послепродажное обслуживание, сборка и техническое обслуживание с управлением крупномасштабными проектами здесь путем передачи в США Otis Elevator. Продолжая свою карьеру в качестве директора по маркетингу и продажам в Ametal, Байрактар продолжил свою карьеру в качестве руководителя всех внутренних и международных коммерческих операций в Omak Lift, одной из самых авторитетных компаний в отрасли на внутреннем рынке. Bayraktar продолжает работать в секторе лифтов в качестве генерального директора-основателя E&Q Lift, дочерней компании Dağ Holding.



5.5kW-7.5kW-11kW-15kW-18kW-22kW
(EnDat, SinCos, BiSS, Incremental)

Renewed Design

HD DRIVER

MOTOR DRIVER FOR ELEVATORS

Intelligent Charge Control For Batteries

HD 60V UPS

EMERGENCY RESCUE SYSTEMS

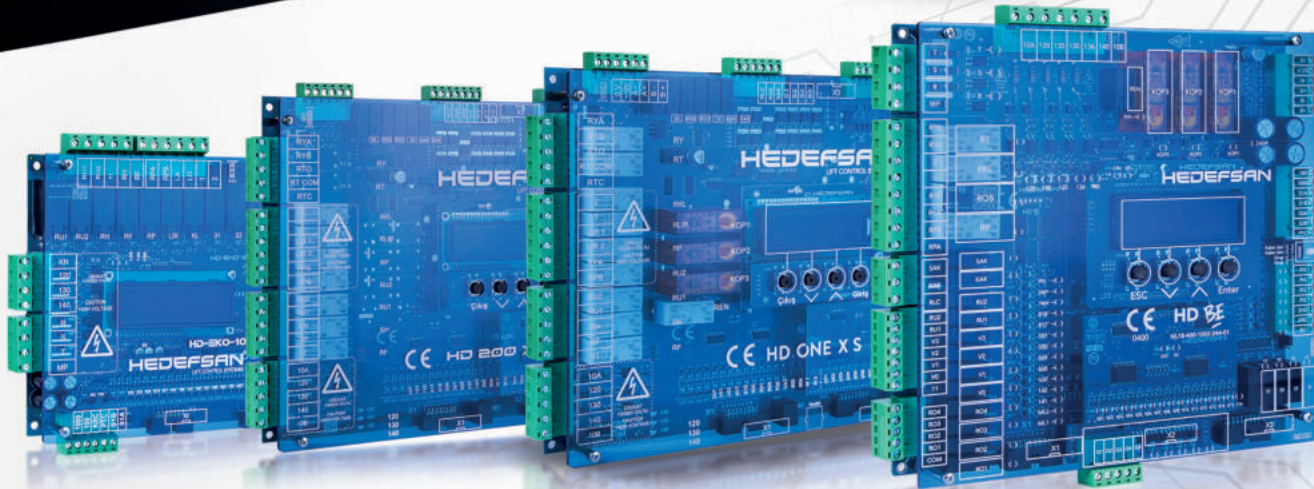

LIFT CONTROL CARDS (EN81-20 Solutions)

(+90 850)
455 1 413

HEDEFSAN

www.hedefsan.net
info@hedefsan.net

TURKISH ELEVATOR SECTOR HAD A FOREIGN TRADE SURPLUS OF 106 MILLION 518 THOUSAND 490 DOLLARS

The figures we compiled from the foreign trade data of the Turkish Statistical Institute (TurkStat) showed that the Turkish elevator sector continued to increase its success momentum in exports. In the January-June period of 2022, the Turkish elevator sector increased its exports by 20.8 percent compared to the same

period of the previous year and carried it to a value of 164 million 378 thousand 608 dollars. In the same period, imports decreased by 37 percent compared to the first 6 months of the previous year and amounted to 57 million 860 thousand 418 dollars. In the first 6 months of 2022, the elevator sector created a value of 106



حقق قطاع المصاعد التركي فائضاً في التجارة الخارجية بلغ ١٠٦ ملايين و ٥١٨ ألفاً و ٤٩٠ دولاراً

أظهرت الأرقام التي جمعناها من بيانات التجارة الخارجية لمعهد الإحصاء التركي (TUIK) أن قطاع المصاعد التركي يزداد تسارعا في زيادة الصادرات. في الفترة من كانون الثاني إلى حزيران من عام ٢٠٢٢، زاد قطاع المصاعد التركي من صادراته بنسبة ٢٠,٨ في المائة مقارنة بالفترة نفسها من العام السابق، حيث بلغت قيمة الصادرات ١٦٤ مليوناً و ٣٧٨ ألفاً و ٦٠٨ دولاراً. وفي نفس الفترة انخفضت الواردات بنسبة ٣٧ في المائة مقارنة بأول ٦ شهور من العام السابق وأصبحت ٥٧ مليوناً و ٨٦٠ ألفاً و ٤١٨ دولاراً. في الأشهر الستة الأولى من عام ٢٠٢٢، ارتفع فائض التجارة الخارجية لقطاع المصاعد بنسبة ٥٨,٥ في المائة مقارنة بالفترة السابقة وبلغ ١٠٦ ملايين و ٥١٨ ألفاً و ٤٩٠ دولاراً.

أظهرت الأرقام التي جمعناها من بيانات التجارة الخارجية لمعهد الإحصاء التركي (TUIK) أن قطاع المصاعد التركي يواصل نجاحه من خلال زيادة الصادرات. في الفترة من كانون الثاني إلى حزيران من عام ٢٠٢٢، زاد قطاع المصاعد التركي صادراته بنسبة ٢٠,٨ في المائة مقارنة بالفترة نفسها من العام السابق، حيث بلغت قيمة الصادرات ١٦٤ مليوناً و ٣٧٨ ألفاً و ٦٠٨ دولاراً. وفي نفس الفترة انخفضت الواردات بنسبة ٣٧ في المائة مقارنة بأول ٦ شهور من العام السابق وأصبحت ٥٧ مليوناً و ٨٦٠ ألفاً و ٤١٨ دولاراً. وفي الأشهر الستة الأولى من عام ٢٠٢٢، ارتفع فائض التجارة الخارجية لقطاع المصاعد بنسبة ٥٨,٥ في المائة مقارنة بالفترة السابقة وبلغ ١٠٦ ملايين و ٥١٨ ألفاً و ٤٩٠ دولاراً.

في الأشهر الستة الأولى من عام ٢٠٢٢، زاد القطاع من إجمالي صادراته بنسبة ٢٠,٨ في المائة.

في الفترة من كانون الثاني إلى حزيران من عام ٢٠٢٢، زاد قطاع المصاعد التركي صادراته بنسبة ٢٠,٨ في المائة مقارنة بالفترة نفسها من العام السابق،

ТУРЕЦКИЙ СЕКТОР ЛИФТОВ ДАЕТ 106 МИЛЛИОНОВ 518 ТЫСЯЧ 490 ДОЛЛАРОВ ВНЕШНЕТОРГОВОГО ПРОФИЦИТА

Цифры, собранные нами на основе внешне-торговых данных Турецкого статистического института (ТУРКСТАТ), свидетельствуют о том, что турецкий сектор грузовых перевозок продолжал развиваться за счет повышения темпов экспорта. Турецкая лифтовая промышленность увеличила свой экспорт на 20,8 процента в январе-июне 2022 года по

сравнению с аналогичным периодом прошлого года и увеличила его до 164 миллионов 378 тысяч 608 долларов. За тот же период импорт сократился на 37 процентов по сравнению с первыми 6 месяцами прошлого года, достигнув 57 млн 860 тыс. 418 долларов. За первые 6 месяцев 2022 года сектор лифтов создал положительное сальдо внеш-

million 518 thousand 490 dollars with an increase of 58.5 percent in foreign trade surplus compared to the previous period.

The figures we compiled from the foreign trade data of the Turkish Statistical Institute (TurkStat) showed that the Turkish elevator sector continued to increase its success momentum in exports. In the January-June period of 2022, the Turkish elevator sector increased its exports by 20.8 percent compared to the same period of the previous year and carried it to a value of 164 million 378 thousand 608 dollars. In the same period, imports decreased by 37 percent compared to the first 6 months of the previous year and amounted to 57 million 860 thousand 418 dollars. In the first 6 months of 2022, the elevator sector created a value of 106 million 518 thousand 490 dollars with an

increase of 58.5 percent in foreign trade surplus compared to the previous period.

In the first 6 months of 2022, the sector increased its total exports by 20.8 percent

In the January-June period of 2022, the Turkish elevator sector increased its exports by 20.8 percent compared to the same period of the previous year and carried the value of 136 million 46 thousand 331 dollars in the first 6 months of 2021 to 164 million 378 thousand 608 dollars.

The Turkish elevator sector obtained 84 million 216 thousand 832 dollars of the value of 164 million 378 thousand 608 dollars obtained by exporting in the first 6 months of 2022 from package elevator exports and 80 million 161 thousand 776 dollars from the export of parts and parts of elevators.

لتصل قيمتها إلى ١٣٦ مليون و ٤٦ ألف و ٣٣١ دولاراً وذلك في الأشهر الستة الأولى من عام ٢٠٢١ ووصلت إلى ١٦٤ مليون و ٣٧٨ ألف و ٦٠٨ دولار.

بلغت صادرات قطاع المصاعد التركي في الأشهر الستة الأولى من عام ٢٠٢٢، ١٦٤ مليوناً و ٣٧٨ ألف و ٦٠٨ دولاراً كان منها ٨٤ مليون و ٢١٦ ألف و ٨٣٢ دولار من حصة المصاعد الكاملة أو الباكيج و ٨٠ مليون و ١٦١ ألف و ٧٧٦ دولاراً من حصة الإكسسوارات وقطع غيار المصاعد.

زادت صادرات مصاعد الباكيج بنسبة ٢٢,٥ في المائة زاد قطاع المصاعد من صادرات مصاعد الباكيج بنسبة ٢٢,٥ في المائة في الأشهر الستة الأولى من عام ٢٠٢٢ مقارنة بالفترة نفسها من العام السابق. وتم تصدير مصاعد باكيج بقيمة ٦٨ مليون و ٧٣٠ ألف و ٩٩٧ دولاراً في أول ٦ أشهر من عام ٢٠٢١، كما صدر القطاع مصاعد باكيج بقيمة ٨٤ مليون و ٢١٦ ألف و ٨٣٢ دولاراً في نفس الفترة من عام ٢٠٢٢.

زادت قيمة الكيلوجرام أيضاً من صادرات مصاعد الباكيج حقق قطاع المصاعد التركي زيادة من صادرات المصاعد بالكيلوجرام أيضاً. والقطاع الذي صدر ما مجموعه ٢٠ مليون و ٩٤٩ ألف و ٩٨٤ كيلوجرام من مصاعد الحزمة في النصف الأول من عام ٢٠٢١ من ٣,٢٨ دولار للكيلوجرام، زاد سعر الكيلوجرام إلى ٣,٥ دولار مع تصدير ٢٤ مليون و ٧٨ ألف و ٦٣٠ كيلوجرام من مصاعد الباكيج وذلك في نفس الفترة من عام ٢٠٢٢.

تم إرسال أغلب مصاعد الباكيج إلى روسيا في الأشهر الستة الأولى من عام ٢٠٢٢ كان الاتحاد الروسي هو الدولة

ней торговли в размере 106 млн 518 тыс. 490 долларов, что на 58,5процента больше по сравнению с предыдущим периодом.

Цифры, собранные нами на основе внешне-торговых данных Турецкого статистического института (ТУРКСТАТ), свидетельствуют о том, что турецкий сектор грузовых перевозок продолжал развиваться за счет повышения темпов успеха экспорта. Турецкая лифтовая промышленность увеличила свой экспорт на 20,8 процента в январе-июне 2022 года по сравнению с аналогичным периодом прошлого года и увеличила его до 164 миллионов 378 тысяч 608 долларов. За тот же период импорт сократился на 37 процентов по сравнению с первыми 6 месяцами прошлого года, достигнув 57 млн 860 тыс. 418 долларов. За первые 6 месяцев 2022 года сектор лифтов создал положительное сальдо внешней торговли в размере 106 млн 518 тыс. 490 долларов, что на 58,5процента больше по сравнению с предыдущим периодом.

За первые 6 месяцев 2022 года сектор увеличил общий объем экспорта на 20,8 процента: Турецкая лифтовая промышленность увеличила свой экспорт на 20,8 процента в январе-июне 2022 года по сравнению с аналогичным периодом предыдущего года и увеличила его стоимость на 136 млн 46 тыс. 331 доллар за первые 6 месяцев 2021 года до 164 млн 378 тыс. 608 долларов.

Турецкий лифтовый сектор получил 84 млн 216 тыс 832 долл США стоимостью 164 млн 378 тыс 608 долл США от экспорта за первые 6 месяцев 2022 года от экспорта пакетов лифтов, и 80 млн 161 тыс 776 долл США от экспорта комплектующих и деталей лифтов.

Экспорт пакетных лифтов увеличился на 22,5%: По сравнению с аналогичным периодом прошлого года, за первые 6 месяцев 2022 года лифтовый сектор увеличил экспорт пакетных лифтов на 22,5%. Сектор,

Package elevator exports increased by 22.5 percent

In the first 6 months of 2022, the elevator sector increased its package elevator exports by 22.5 percent compared to the same period of the previous year. The sector, which exported 68 million 730 thousand 997 dollars' worth of package elevators in the first 6 months of 2021, exported package elevators worth 84 million 216 thousand 832 dollars in the same period of 2022.

Kilogram value in package elevator exports also increased

The Turkish elevator sector has also achieved an increase in package elevator exports in kilograms. In the first half of 2021, the sector, which exported a total of 20 million 949 thousand 984 kilograms of package elevators from \$ 3.28 per kilogram, increased the price of a kilogram to \$ 3.5 with the export of 24 million 78 thousand 630 kilograms

of package elevators in the same period of 2022.

Package elevators are most often sent to Russia: In the first 6 months of 2022, the country with the most package elevator exports was the Russian Federation with a value of 12 million 459 thousand 842 dollars. The Russian Federation was followed by Algeria with package elevator exports worth 10 million 298 thousand 979 dollars, Israel with package elevator exports worth 4 million 594 thousand 503 dollars, Iraq with package elevator exports worth 4 million 347 thousand 621 dollars, and Ukraine with package elevator exports worth 3 million 288 thousand 83 dollars.

The 5 countries with the most package elevator exports accounted for 41.5 percent of the total package elevator exports made in the first 6 months of 2022.

التي لديها أكبر عدد من صادرات مصاعد الباكيج وذلك بقيمة ١٢ مليون و ٤٥٩ ألف و ٨٤٢ دولار. وتلت روسيا الاتحادية في صادرات مصاعد الباكيج الجزائر بقيمة ١٠ ملايين و ٢٩٨ ألف و ٩٧٩ دولاراً ومن ثم إسرائيل التي تم تصدير مصاعد باكيج إليها بقيمة ٤ ملايين و ٥٩٤ ألف و ٥٠٣، وبعدها العراق بقيمة ٤ ملايين و ٣٤٧ ألف و ٦٢١ دولاراً لصادرات مصاعد الباكيج، وأخيراً أوكرانيا التي تم تصدير مصاعد باكيج إليها بقيمة ٣ مليون و ٢٨٨ ألف و ٨٣ دولاراً.

هذا والدول الخمس التي لديها أكبر عدد من صادرات مصاعد الباكيج في الأشهر الستة الأولى من عام ٢٠٢٢ بلغت حصتها ٤١,٥ في المائة من إجمالي صادرات مصاعد الباكيج.

انخفضت واردات مصاعد الباكيج بنسبة ٤٠ في المائة في الأشهر الستة الأولى من عام ٢٠٢٢، انخفضت واردات قطاع المصاعد بخصوص مصاعد الباكيج بنسبة ٤٠ بالمائة مقارنة بالفترة نفسها من العام السابق. والقطاع الذي استورد ٧٣ مليون ٤٦ ألف ٨٨٤ دولار من مصاعد الباكيج في الأشهر الستة الأولى من عام ٢٠٢١، استورد ما قيمته ٤٣ مليون و ١٠١ ألف و ٤٩٠ دولاراً من مصاعد الباكيج في نفس الفترة من عام ٢٠٢٢.

انخفضت قيمة الكيلوجرام في واردات المصاعد من ٥,١٥ دولار إلى ٣,٩٩ دولار

كما ساهم انخفاض واردات مصاعد الباكيج في قطاع المصاعد التركي في زيادة قيمة الكيلوجرام. فالقطاع الذي استورد ما مجموعه ١٤ مليون و ١٦٠ ألف و ٩٩٥ كيلو غرام من مصاعد الباكيج بسعر ٥,١٥ دولار للكيلو غرام في النصف الأول من عام ٢٠٢١، استورد ١٠ ملايين و ٧٩٣

который за первые 6 месяцев 2021 года экспортировал пакетных лифтов на 68 млн 730 тыс. 997 долларов, за аналогичный период 2022 года экспортировал пакетных лифтов на 84 млн 216 тыс. 832 долларов.

Стоимость транспортировки в ценах за килограмм продукции также увеличилась в экспорте лифтов : Турецкий сектор грузовых перевозок также обеспечил увеличение стоимости транспортировки в ценах за килограмм продукции в экспорте грузовых грузов. Сектор, экспортировавший в общей сложности 20 млн 949 тыс. 984 кг пакетных лифтов с 3,28 доллара за килограмм в первом полугодии 2021 года, увеличил свою цену на килограмм до 3,5 доллара при экспорте 24 млн 78 тыс. 630 килограммов пакетных лифтов за аналогичный период 2022 года.

Пакетные лифты чаще всего отправляются в Россию: За первые 6 месяцев 2022 года

страной с наибольшим объемом экспорта пакетных лифтов была Российская Федерация на сумму 12 миллионов 459 тысяч 842 доллара. За Российской Федерацией следуют Алжир с экспортом пакетных лифтов на сумму 10 миллионов 298 тысяч 979 долларов, Израиль с экспортом пакетных лифтов на сумму 4 миллиона 594 тысяч 503 долларов, Ирак с экспортом пакетных лифтов на сумму 4 миллиона 347 тысяч 621 доллар и Украина с экспортом пакетных лифтов на сумму 3 миллиона 288 тысяч 83 доллара.

На 5 стран с наибольшим объемом экспорта пакетных лифтов пришлось 41,5% от общего объема экспорта пакетных лифтов за первые 6 месяцев 2022 года.

Импорт пакетных лифтов сократился на 40 процентов: В секторе лифтов за первые 6 месяцев 2022 года импорт пакетных лифтов сократился на 40 процентов по сравнению с тем же периодом предыдущего года.

TERKA
ELEVATOR

Smlift
A S A N S Ö R

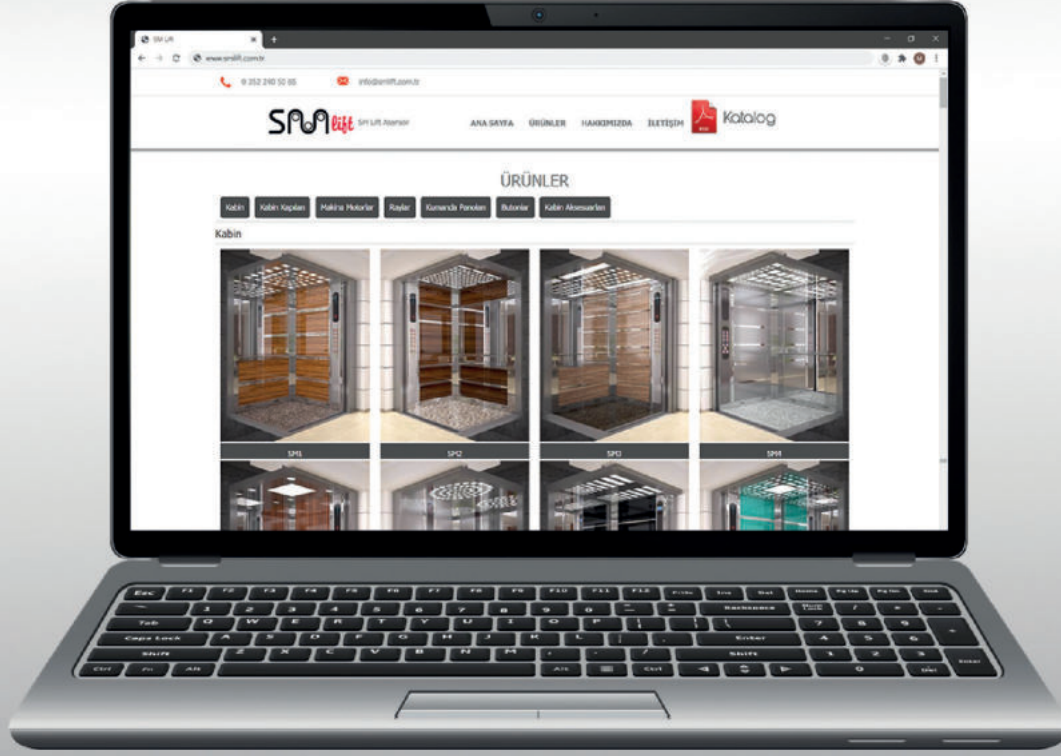

DISABLED ELEVATORS



ELEVATOR



ESCALATOR

YOUR SOLUTION PARTNER IN ELEVATOR SYSTEMS

www.smlift.com.tr



smliftasansor



info@smlift.com.tr



+90 542 352 00 37

Package elevator imports decreased by 40 percent

In the elevator sector, in the first 6 months of 2022, package elevator imports decreased by 40 percent compared to the same period of the previous year. The sector, which imported package elevators worth 73 million 46 thousand 884 dollars in the first 6 months of 2021, imported 43 million 101 thousand 490 dollars' worth of package elevators in the same period of 2022.

The kilogram value of package elevator imports decreased from \$ 5.15 to \$ 3.99

The decline in package elevator imports in the Turkish elevator sector also provided kilogram value. In the first half of 2021, the sector, which imported a total of 14 million 160 thousand 995 kilograms of package elevators at \$ 5.15 per kilogram, imported 10 million 793 thousand 793 kilograms of package

elevators kilograms at \$ 3.5 in the same period of 2022.

Package elevator was most often imported from China

In the first 6 months of 2022, the country with the most package elevator imports was China with a value of 25 million 790 thousand 572 dollars. China was followed by Germany with package elevator imports worth 2 million 755 thousand 310 dollars, Japan with package elevator tenders worth 2 million 497 thousand 575 dollars, Slovakia with package elevator imports worth 2 million 466 thousand 397 dollars, and Italy with package elevator imports worth 1 million 255 thousand 144 dollars.

The 5 countries with the most package elevator imports accounted for 74 percent of the total package elevator imports in the first 6 months of 2022.

ألف و ٧٩٣ كيلوغرام من مصاعد الباكيج مقابل ٣,٥ دولار للكيلوغرام في نفس الفترة من عام ٢٠٢٢.

يتم استيراد مصاعد الباكيج بشكل كبير من الصين في الأشهر الستة الأولى من عام ٢٠٢٢، كانت الدولة التي استوردت منها أغلب مصاعد الباكيج هي الصين، وذلك بقيمة ٢٥ مليون و ٧٩٠ ألف و ٥٧٢ دولار. وتلت الصين، ألمانيا بقيمة ٢ مليون و ٧٥٥ ألف و ٣١٠ دولار ل واردات مصاعد الباكيج. وتلتها إيطاليا بقيمة ٢ مليون و ٤٩٧ ألف و ٥٧٥ دولار ل واردات مصاعد الباكيج، ومن ثم سلوفاكيا بقيمة ٢ مليون و ٤٦٦ ألف و ٣٩٧ دولار ل واردات مصاعد الباكيج وأخيراً جاءت إيطاليا بقيمة ١ مليون و ٢٥٥ ألف و ١٤٤ دولار ل واردات مصاعد الباكيج.

هذا والدول الخمس التي لديها أكبر عدد من واردات مصاعد الباكيج في الأشهر الستة الأولى من عام ٢٠٢٢ بلغت حصتها ٧٤ في المائة من إجمالي واردات مصاعد الباكيج.

تم تحقيق فائض في التجارة الخارجية بلغ ٤١ مليون و ١١٥ ألف و ٣٤٢ دولار في التجارة الخارجية لمصاعد الباكيج.

وفي الأشهر الستة الأولى من عام ٢٠٢٢، حقق القطاع فائضاً في التجارة الخارجية بلغ ٤١ مليوناً و ١١٥ ألف و ٣٤٢ دولار، حيث بلغت الصادرات ٨٤ مليون و ٢١٦ ألف و ٨٣٢ دولاراً، وفي المقابل بلغت التجارة الخارجية ل واردات مصاعد الباكيج ٤٣ مليون و ١٠١ ألف و ٤٩٠ دولاراً.

كانت الزيادة في صادرات المكونات ١٩ في المائة في الأشهر الستة الأولى من عام ٢٠٢٢، زاد قطاع المصاعد من صادراته

Сектор, который импортировал пакетные лифты на сумму 73 миллиона 46 тысяч 884 долларов за первые 6 месяцев 2021 года, импортировал пакетных лифтов на 43 миллиона 101 тысячу 490 долларов за тот же период 2022 года.

Стоимость килограмма импорта пакетных лифтов снизилась с 5,15 до 3,99 долларов США: Сокращение импорта пакетных лифтов в турецком секторе лифтов также повлияло на стоимость килограмма транспортировки. В первой половине 2021 года сектор, который импортировал в общей сложности 14 миллионов 160 тысяч 995 килограммов пакетных лифтов по цене 5,15 долларов США за килограмм, импортировал 10 миллионов 793 тысячи 793 килограмма пакетных лифтов по цене 3,5 долларов США за тот же период 2022 года.

Пакетный лифт чаще всего импортировался из Китая: За первые 6 месяцев 2022 года

страной с наибольшим объемом импорта пакетных лифтов был Китай на сумму 25 миллионов 790 тысяч 572 доллара. За Китаем следуют Германия с импортом пакетных лифтов на сумму 2 миллиона 755 тысяч 310 долларов, Япония с тендерами на пакетные лифты на сумму 2 миллиона 497 тысяч 575 долларов, Словакия с импортом пакетных лифтов на сумму 2 миллиона 466 тысяч 397 долларов и Италия с импортом пакетных лифтов на сумму 2 миллиона 466 тысяч 397 долларов. 1 миллион 255 тысяч 144 доллара.

На 5 стран с наибольшим объемом импорта пакетных лифтов приходилось 74 процента от общего объема импорта тарных лифтов за первые 6 месяцев 2022 года.

По внешнеторговой деятельности в отношении пакетных элеваторов получено внешне-торговое положительное сальдо в размере 41 млн 115 тыс. 342 долларов.

BUTKON
www.butkon.com



Show Your Lift With **BUTKON**

COP & LOP Manufacturer





For more information , please visit our website



We will be glad to visit us at our factory

 2. Organize Sanayi Bölgesi Lalehan Cad. No:33,
42050 Selçuklu KONYA / TURKEY

 www.butkon.com

 info@butkon.com

 +90 553 141 87 77

 Butkon Elevator



In the foreign trade of package elevators, a foreign trade surplus worth 41 million 115 thousand 342 dollars was given

In the first 6 months of 2022, with exports worth 84 million 216 thousand 832 dollars and imports worth 43 million 101 thousand 490 dollars in package elevator foreign trade, the sector had a foreign trade surplus of 41 million 115 thousand 342 dollars.

The increase in component exports was 19 percent

In the first 6 months of 2022, the elevator sector increased its component exports compared to the same period of the previous year. The sector increased its component exports by 19 percent compared to the same period of the previous year and increased its component exports worth 67 million 315 thousand 334 dollars in the first 6 months of 2021 to 80 million 161 thousand 776

dollars in the same period of 2022.

The kilogram value in component exports was 2.37 dollars

The sector sold the components it produced in the foreign market more valuable in terms of quantity. In the first half of 2021, the sector, which exported a total of 34 million 408 thousand 432 kilograms of components at 1.95 dollars per kilogram, exported 33 million 766 thousand 293 kilograms of components in the same period of 2022 to 2.37 dollars per kilogram.

Iraq ranked first in component exports

In the first 6 months of 2022, the country with the most component exports was Iraq with 7 million 263 thousand 488 dollars. Iraq was followed by Egypt with component exports worth 6 million 65 thousand 317 dollars, Iran with component exports worth 4 million 697

بخصوص مكونات المصاعد مقارنة بالفترة نفسها من العام السابق. عبر زيادة صادرات المكونات للقطاع بنسبة ١٩ في المائة مقارنة بنفس الفترة من العام السابق، كما زاد القطاع من صادرات المكونات بقيمة ٦٧ مليون و ٣١٥ ألف و ٣٣٤ دولاراً في الأشهر الستة الأولى من عام ٢٠٢١ إلى ٨٠ مليون و ١٦١ ألف و ٧٧٦ دولاراً في نفس الفترة من عام ٢٠٢٢.

زادت قيمة صادرات المكونات للكيلوغرام الى ٢,٣٧ دولار باع القطاع المكونات التي أنتجها بقيمة أكبر في السوق الخارجية على أساس الكمية. حيث صدر القطاع ما مجموعه ٣٤ مليون و ٤٠٨ ألف و ٤٣٢ كيلوجرام من المكونات في النصف الأول من عام ٢٠٢١ وكان سعر الكيلوغرام ١,٩٥ دولار، أما في نفس الفترة من عام ٢٠٢٢ فقد صدر القطاع ٣٣ مليون و ٧٦٦ ألف و ٢٩٣ كيلوغرام من المكونات بقيمة ٢,٣٧ دولار للكيلوغرام.

احتل العراق المرتبة الأولى في صادرات المكونات

في الأشهر الستة الأولى من عام ٢٠٢٢، كانت الدولة التي تم تصدير معظم المكونات إليها العراق بقيمة ٧ ملايين و ٢٦٣ ألف و ٤٨٨ دولاراً. تلا العراق، مصر بتصدير مكونات إليها بقيمة ٦ ملايين و ٦٥ ألف و ٣١٧ دولار ومن ثم إيران بتصدير مكونات إليها بقيمة ٤ ملايين و ٦٩٧ ألف و ٥٤٥ دولار، ومن ثم الجزائر بتصدير مكونات بقيمة ٤ ملايين و ٤٩٨ ألف و ٢٩٢ دولار، وأخيراً المغرب بتصدير مكونات بقيمة ٣ مليون و ٦٩٧ ألف و ١٦٠ دولاراً.

هذا والدول الخمس التي لديها أكبر عدد من صادرات مكونات المصاعد في الأشهر الستة الأولى من عام ٢٠٢٢ بلغت حصتها ٣٢ في المائة من إجمالي صادرات مصاعد الباكيج.

За первые 6 месяцев 2022 года при экспорте на сумму 84 миллиона 216 тысяч 832 доллара и импорте на сумму 43 миллиона 101 тысяча 490 долларов во внешней торговле пакетного элеватора положительное saldo внешней торговли сектора составило 41 миллион 115 тысяч 342 доллара.

Увеличение экспорта комплектующих составило 19 процентов: За первые 6 месяцев 2022 года сектор лифтов увеличил экспорт компонентов по сравнению с тем же периодом предыдущего года. Сектор увеличил экспорт своих компонентов на 19 процентов по сравнению с тем же периодом предыдущего года и увеличил экспорт своих компонентов на сумму 67 миллионов 315 тысяч 334 долларов за первые 6 месяцев 2021 года до 80 миллионов 161 тысяча 776 долларов за тот же период 2022 года.

Стоимость килограмма при экспорте компонентов составила 2,37 доллара: Отрасль

продавала произведенные ею компоненты на внешнем рынке дороже в количественном отношении. В первом полугодии 2021 года сектор, экспортировавший в общей сложности 34 миллиона 408 тысяч 432 килограмма компонентов по цене 1,95 доллара за килограмм, за тот же период 2022 года экспортировал 33 миллиона 766 тысяч 293 килограмма компонентов по цене 2,37 доллара за килограмм.

Ирак занял первое место по экспорту комплектующих: За первые 6 месяцев 2022 года страной с наибольшим экспортом комплектующих был Ирак с 7 миллионами 263 тысячами 488 долларов. За Ираком следуют Египет с экспортом комплектующих на сумму 6 миллионов 65 тысяч 317 долларов, Иран с экспортом комплектующих на сумму 4 миллиона 697 тысяч 545 долларов, Алжир с экспортом комплектующих на сумму 4 миллиона 498 тысяч 292 долларов и Марокко с экспортом комплектующих на сумму 3 мил-



YIRSAN

METAL MAKİNA ASANSÖR İNŞ. SAN. VE TİC. LTD ŞTİ

www.yirsanmetal.com



IN THE PRODUCTION OF CONNECTION EQUIPMENT

WE LEAD THE INDUSTRY

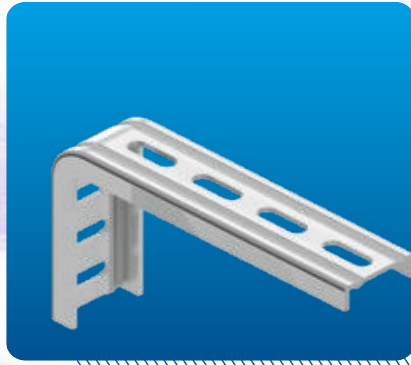
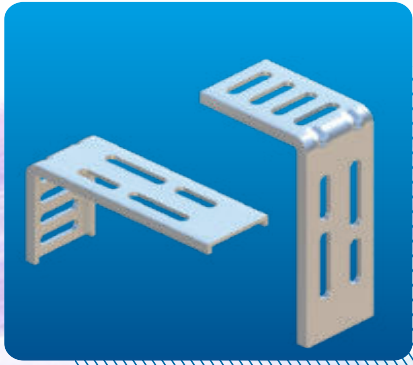

pozitiflab

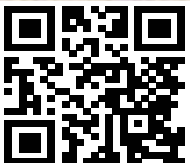

 Gaziantep / TURKEY

 info@yirsanmetal.com

 +90 850 888 2527

thousand 545 dollars, Algeria with component exports worth 4 million 498 thousand 292 dollars, and Morocco with component exports worth 3 million 277 thousand 160 dollars.

The top 5 countries with the most component exports received approximately 32 percent of the total component exports in the first 6 months of 2022.

Component imports decreased by 21.8 percent

In the elevator sector, component imports in the first 6 months of 2022 decreased by 21.8 percent compared to the same period of the previous year and decreased to 14 million 758 thousand 928 dollars. This figure was worth 18 million 885 thousand 816 dollars in the first 6 months of 2021.

The value of a kilogram in

component imports is 4 dollars
In the Turkish elevator sector, the kilogram value in the first 6 months of 2022 in component imports was 4 dollars. The sector, which imports a total of 3 million 638 thousand 347 kilograms of components, paid \$ 4.47 for the kilogram of 4 million 220 thousand 357 kilograms of components in the same period of 2021.

As with the package elevator, the component was mostly imported from China.

In the first 6 months of 2022, the country with the most component imports was China with 6 million 459 thousand 405 dollars. China was followed by Spain with component imports worth 3 million 321 thousand 979 dollars and Italy with component imports worth 2 million 804 thousand 259 dollars, respectively. The 3 countries with the most component imports met 85 percent of the total

انخفضت واردات المكونات بنسبة ٢١,٨ في المئة هذا وقد انخفضت واردات المكونات في قطاع المصاعد في الأشهر الستة الأولى من عام ٢٠٢٢ بنسبة ٢١,٨ في المائة مقارنة بالفترة نفسها من العام السابق لتصل إلى ١٤ مليون و ٧٥٨ ألف و ٩٢٨ دولاراً. حيث كانت نسبة الواردات في الأشهر الستة الأولى من عام ٢٠٢١ بقيمة ١٨ مليون ٨٨٥ ألفاً ٨١٦ دولاراً.

بلغت قيمة الكيلوغرام لواردات المكونات ٤ دولارات في الأشهر الستة الأولى من عام ٢٠٢٢، أصبحت قيمة الكيلوغرام ٤ دولارات من الواردات المكونة في صناعة المصاعد التركية. واستورد القطاع ما مجموعه ٣ ملايين و ٦٣٨ ألف و ٣٤٧ كيلوغراماً من المكونات. أما في نفس الفترة من عام ٢٠٢١ فقد كانت قيمة الواردات ٤ ملايين و ٢٢٠ ألف و ٣٥٧ كيلوغراماً و كانت قيمة الكيلوغرام الواحد ٤,٤٧ دولاراً.

كما هو الحال مع مصاعد الباكيج، تم استيراد أغلب المكونات من الصين في الأشهر الستة الأولى من عام ٢٠٢٢، كانت الدولة ذات الواردات الأكثر للمكونات هي الصين بـ ٦ ملايين و ٤٥٩ ألف و ٤٠٥ دولار. تلتها إسبانيا بـ ٣ ملايين و ٣٢١ ألف و ٩٧٩ دولار من الواردات للمكونات، ومن ثم إيطاليا بـ ٢ مليون و ٨٠٤ ألف و ٢٥٩ دولار من واردات المكونات.

استحوذت البلدان الثلاثة التي سجلت أكبر عدد من واردات المكونات على ٨٥٪ من إجمالي واردات المكونات في الأشهر الستة الأولى من عام ٢٠٢٢.

وكان للقطاع فائض في التجارة الخارجية في مجال المكونات بلغ ٦٥ مليون و ٤٠٢ ألفاً و ٨٤٨ دولاراً وفي الأشهر الستة الأولى من عام ٢٠٢٢، بلغ حجم الصادرات في التجارة

лиона 277 тысяч долларов. 160 долларов.

Первые 5 стран с наибольшим экспортом комплектующих получили примерно 32 процента от общего объема экспорта комплектующих за первые 6 месяцев 2022 года.

Импорт комплектующих сократился на 21,8 процента: В лифтовом секторе импорт компонентов за первые 6 месяцев 2022 года снизился на 21,8 процента по сравнению с аналогичным периодом предыдущего года и уменьшился до 14 миллионов 758 тысяч 928 долларов. Эта цифра составила 18 миллионов 885 тысяч 816 долларов за первые 6 месяцев 2021 года.

Стоимость килограмма импортных комплектующих составляет 4 доллара: В турецком лифтовом секторе стоимость килограмма импортных комплектующих за первые 6 месяцев 2022 года составила 4 доллара. Сектор, который импортирует в общей сложности

сти 3 миллиона 638 тысяч 347 килограммов компонентов, заплатил 4,47 доллара США за килограмм 4 миллионов 220 тысяч 357 килограммов компонентов за тот же период 2021 года.

Как и в случае с пакетным лифтом, этот компонент в основном был импортирован из Китая: За первые 6 месяцев 2022 года страной с наибольшим объемом импорта компонентов был Китай с 6 млн 459 тыс. 405 долларов. За Китаем следуют Испания с импортом компонентов на сумму 3 млн 321 тыс. 979 долларов и Италия с импортом компонентов на сумму 2 млн 804 тыс. 259 долларов соответственно.

3 страны с наибольшим объемом импорта компонентов обеспечили 85 процентов от общего объема импорта компонентов за первые 6 месяцев 2022 года.

Положительное сальдо внешней торговли



كل شيء
عن المصعد

EVERYTHING
ABOUT
ELEVATOR...

نتج كل منتجاتنا لسلامتكم

**WE PRODUCE
FOR YOUR
SAFETY**



Complete Elevator Solution

PACKAGE ELEVATOR
مصعد كامل

We're producing and supplying the best lift and spare parts with absolute care and high quality for our esteemed customers.
نقدم لكم المصاعد و قطع الغيار المصاعد بجودة عالية و أسعار مواتق وبعثنا تام



SPEED GOVERNORS
منظم السرعة

- Reinforced bobbin system
- Lower tension pulley-Casting
- Spring-loaded lower tension
- Bi-directional wide speed range
Min. 0.63 m/s Max 2.50 m/s

نظام الملف المعزز - بكرة موتر مصبوب أسفلي
الفصل الواسع للسرعة ذو الإتجاه المزدوجة



**BI-DIRECTIONAL
PROGRESSIVE SAFETY GEAR**
جهاز أمان ثنائي الاتجاه

- Reverse Direction Movement System:
Provides easy brake pad detachment and soft braking thanks to moving cast iron brake pads

جهاز التحريك لعكس الجهة-يوفر سهولة الفك بفضل
بطانة فرملة الكباش المتحركة المصوبة والمكبحة نعمة



component imports in the first 6 months of 2022.

The sector had a foreign trade surplus of 65 million 402 thousand 848 dollars in component foreign trade

In the first 6 months of 2022, with exports worth 80 million 161 thousand 776 dollars and imports worth 14 million 758 thousand 928 dollars in component foreign trade, the sector had a foreign trade surplus of 65 million 402 thousand 848 dollars.

In the list of the top 5 companies exporting the most in 31 categories announced by the Machinery and Components Exporters' Association, the names of the elevator sector that exported the most in 2021 in the "Elevators and Components" category did not change.

The Machinery and Components

Exporters' Association (MAİB) announced the companies with the highest performance in exports in 2021

The Machinery and Components Exporters' Association, of which our companies exporting elevators and components are also valued members, announced the list of its members who make up the top 5 in 31 categories. In the list of the top 5 companies exporting the most in 31 categories announced by the Machinery and Components Exporters' Association, the names of the elevator sector that exported the most in 2021 in the "Elevators and Components" category have not changed. Accordingly, in the "Elevators and Components" category, the top 5 exporting companies in 2021 are as follows: HASPAR ASANSÖR, BUGA OTİS ASANSÖR, MESAN ASANSÖR, MARSELEVATOR DIŞ TİCARET AH&MET ASANSÖR.

الخارجية للمكونات ٨٠ مليوناً و ١٦١ ألف و ٧٧٦ دولاراً كما بلغ حجم الواردات ١٤ مليون و ٧٥٨ ألف و ٩٢٨ دولاراً ليؤدي ذلك الى فائض في التجارة الخارجية للقطاع بلغ ٦٥ مليون و ٤٠٢ ألف و ٨٤٨ دولاراً.

لم تتغير أسماء الشركات الأكثر تصديراً في فئة «المصاعد والملحقات» وذلك في قائمة أفضل ٥ شركات مصدرة في ٣١ فئة أعلنتها اتحاد مصدري الآلات والملحقات في عام ٢٠٢١.

أعلنت جمعية مصدري الآلات والإكسسوارات (MAİB) عن الشركات التي حققت أعلى أداء في الصادرات في عام ٢٠٢١. رابطة مصدري الماكينات والملحقات، والتي تعد شركائنا المصدرة للمصاعد والإكسسوارات من أعضائها المهمين، أعلنت عن قائمة أفضل ٥ أعضائها في ٣١ فئة. هذا لم تتغير أسماء الشركات الأكثر تصديراً في فئة «المصاعد والملحقات» وذلك في قائمة أفضل ٥ شركات مصدرة في ٣١ فئة أعلنتها اتحاد مصدري الآلات والملحقات في عام ٢٠٢١.

وفقاً لذلك، فإن أكبر ٥ شركات مصدرة في فئة «المصاعد والإكسسوارات» في عام ٢٠٢١ هي كما يلي: ASPAR ASANSÖR SANAYİ ve TİCARET LTD. ŞTİ., BUGA OTİS ASANSÖR SANAYİ ve TİC. A.Ş., MESAN ASANSÖR MÜHENDİSLİK İNŞAAT MAKİNA SANAYİ ve TİCARET LTD. ŞTİ., MARSELEVATOR DIŞ TİCARET ve SANAYİ A.Ş., AH & MET ASANSÖR SANAYİ ve TİCARET LTD. ŞTİ.

сектора составило 65 миллионов 402 тысячи 848 долларов США в составе внешней торговли.

За первые 6 месяцев 2022 года при экспорте на сумму 80 миллионов 161 тысяча 776 долларов и импорте на сумму 14 миллионов 758 тысяч 928 долларов в составе внешней торговли сектор имел положительное сальдо внешней торговли в размере 65 миллионов 402 тысячи 848 долларов.

В списке 5 ведущих компаний, экспортирующих больше всего в 31 категории, объявленном Ассоциацией экспортеров машин и компонентов, названия лифтового сектора, которые экспортировали больше всего в 2021 году в категории «Лифты и компоненты», не изменились.

Ассоциация экспортеров машин и компонентов (MAİB) назвала компании с самыми высокими показателями экспорта в 2021 году

Ассоциация экспортеров машин и комплектующих, членами которой также являются наши компании, экспортирующие лифты и комплектующие, объявила список своих членов, которые входят в пятерку лучших в 31 категории. В списке 5 ведущих компаний-экспортеров в 31 категории, опубликованном Ассоциацией экспортеров машин и компонентов, названия лифтового сектора, экспортировавшего больше всего в 2021 году в категории «Лифты и компоненты», не изменились. Соответственно, в категории «Лифты и компоненты» топ-5 компаний-экспортеров в 2021 году выглядят следующим образом:

HASPAR ASANSÖR SANAYİ ve TİCARET LTD. ŞTİ., BUGA OTİS ASANSÖR SANAYİ ve TİC. A.Ş., MESAN ASANSÖR MÜHENDİSLİK İNŞAAT MAKİNA SANAYİ ve TİCARET LTD. ŞTİ., MARSELEVATOR DIŞ TİCARET ve SANAYİ A.Ş., AH&MET ASANSÖR SANAYİ ve TİCARET LTD. ŞTİ.



FUPALIFT



MEETING
POINT OF
ELEVATOR
INDUSTRY
FOR MORE
THAN
30 YEARS

30 YILI
AŞKIN
SÜREDİR
ASANSÖR
SEKTÖRÜNÜN
BULUŞMA
NOKTASI

ALBERTO SASSI
HIGHER LIFT TECHNOLOGY

Fermator
AUTOMATIC DOORS FOR LIFTS

GUSTAV WOLF

WITTUR

MONTEFERRO

Savera

henning
Made in Germany

PFB

Schindler

ACLA
ACLA-WERKE GMBH

DYNATECH

wurtec

pve.

BUCHER
HYDRAULICS

DATWYLER

   /fupalift

 /fupalift

 /fupa-lifts



DESIGN ME A CAB!..

Muharrem Bilge ÇAKIRER
Electrical Engineer

Design is the way to show how beautiful any product can be. As the elevator cab carries people and goods and is the part of the elevator visible to the end user, it is one of the two important components (the other being the doors) to passengers. This fact makes the car an architectural and decorative element of the building. Therefore, cab design has an important place in expressing the brand identity of individuals and companies. Additionally, original and aesthetic design of a cab can make riding in an elevator a memorable experience. Although an elevator cab looks like a closed box with three sides (and, thus, seems easy to design), there are many factors to be considered. Undoubtedly, “accessibility” is the most important factor.

Accessibility entails enabling all passengers, including the disabled, to benefit from elevators equally and easily. For example, according to EN 81-70, the European standard on accessibility, there is detailed information about how to locate the COP (car operating panel) in the cab: at the side wall of the car, on the

right side (with center-opening doors), on the closing jamb side (with side-opening doors) and at least 400 mm from the adjacent (front and rear) walls. Although the standard is clearly defined by the applicable standards, we regretfully observe that some car manufacturers locate the operating panel on the rear wall of the car. In addition to being unaesthetic, such a design will create disadvantages to the disabled. For example, wheelchair users’ feet will hit the rear wall, making it impossible for them to reach the buttons. With the doors closing automatically, the user could also be entrapped.

It is necessary to think in a design oriented way from the beginning to prevent the creation of new obstacles for the disabled, while easing their difficulties and stress. For example, when building a single-door elevator with a capacity of 1000 kg to be used for the transportation of stretchers, planning a car with the dimensions of 1,100 X 2,100 mm may be the ideal solution. If stretchers will not be transported on this elevator, and if the lift shaft permits, then designing a car with dimensions of 1,400 * 1,600 mm or 1,600

* 1,400 mm may be the ideal solution, as this will provide the wheelchair user with the ability to maneuver within the car. On the other hand, tests have proven that a minimum width of 1,200 mm is required for providing turning space for people who use walkers. So, a car designed with a minimum 1,200 mm of short edge will be accessible. If the designer adheres to accessibility principles, everyone will benefit, e.g. a mother carrying a stroller or a student carrying a heavy suitcase, etc.

Using contrasting colors or, most importantly, contrasting tones in car design can be helpful in identifying objects and avoiding hazards. The car floor and panel walls should be designed in contrasting colors. For example, a car that has light gray stainless-steel walls should be complemented with a floor using black natural stone, so a person with visual impairment can distinguish the borders of the car. Similarly, the operating panel and the wall on which it is installed, as well as the buttons and panel (COP), should be supplied in contrasting colors.

Homogeneous distribution of light should

AUTUR Asansör



▲
**WE ELEVATE
THE QUALITY**

Elevator Cars
Elevator Panels
Control System
&
Complete Solutions

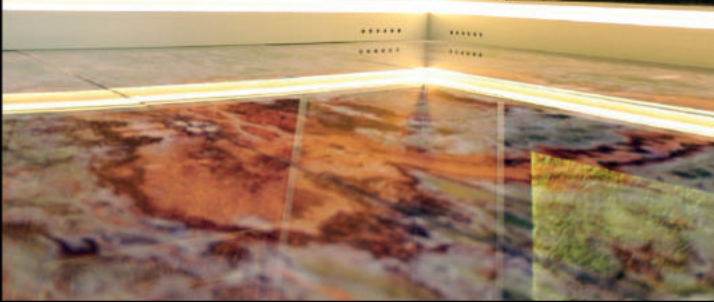

www.autur.com.tr

FOR ALL THE ELEVATOR MATERIALS
YOU NEED...

+90 212 549 50 14 or info@autur.com.tr



Lift Door and Car Systems

Complete Elevator Solutions



www.mesanasansor.com.tr

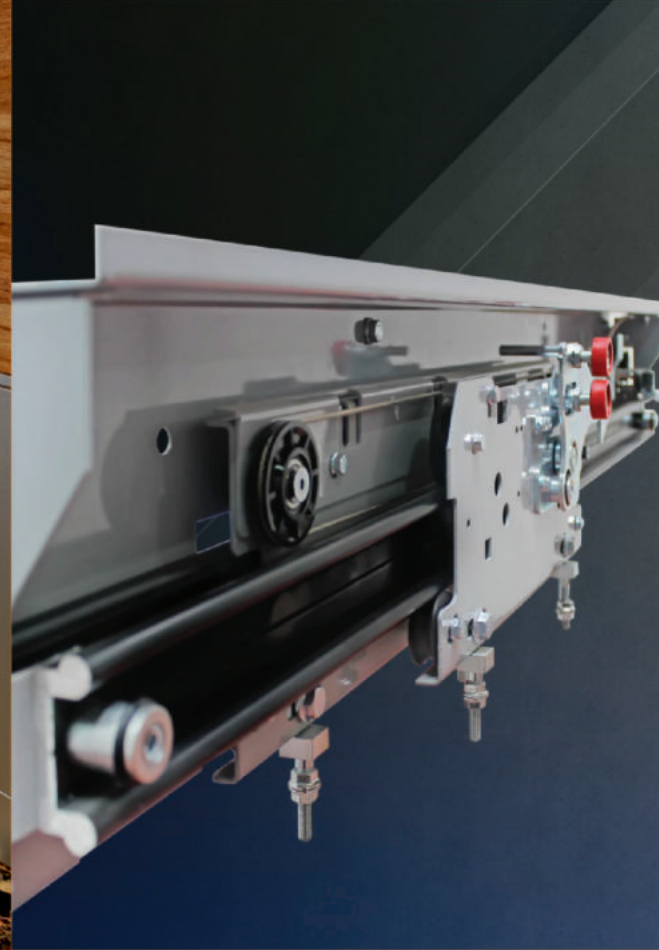

MSN

ME SAN

asansör kapı ve kabin sistemleri • lift door and car systems

CEYAS ASANSÖR, "ALWAYS HIGHER"

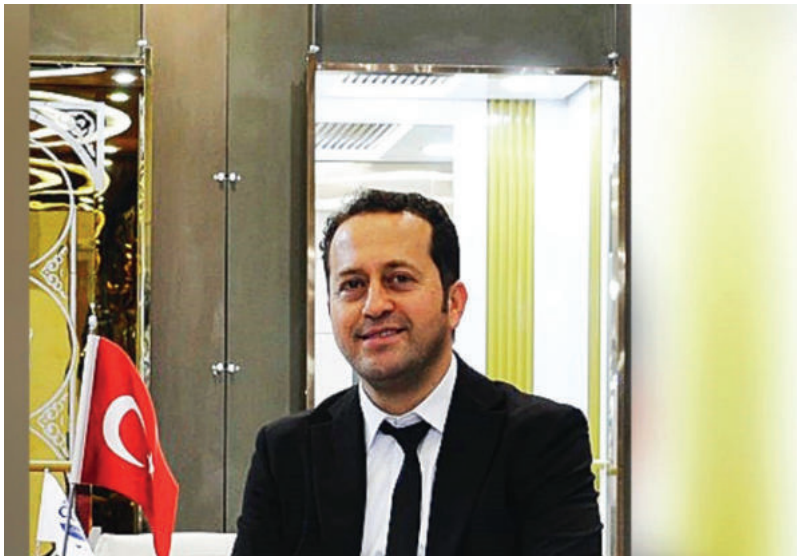

Abdurrahman CEYLAN - Ceyas Asansör General Manager

Abdurrahman Ceylan, General Manager of Ceyas Mühendislik ve Asansör, which was established in 2007 to carry out engineering services, elevator material manufacturing, and sales activities, said, "Ceyas Asansör, which has not compromised on quality since the first day it

was founded, has taken another step towards the quality service standards it targets with the ISO 9001-2000 quality certificate it received during its establishment year. We have proven the quality of our products by obtaining TSEK (cabin certificate) and EN 81-58 (fire resistant manual

CEYAS ASANSÖR «نحو الأعلى دوماً»

قال عبد الرحمن جيلان، المدير العام لشركة Ceyas Mühendislik ve Asansör التي تم تأسيسها في عام ٢٠٠٧ لتتفقد الخدمات الهندسية وتصنيع مواد المصاعد وأنشطة المبيعات، «إن Ceyas Asansör لم تتنازل عن مفهوم الجودة منذ اليوم الأول للتأسيس، وحققت الجودة التي تستهدفها بالحصول على شهادة الجودة ISO ٩٠٠١-٢٠٠٠ خلال عام إنشائها. وبذلك خطت خطوة هامة بخصوص معايير الخدمة. لقد أثبتنا جودة منتجاتنا من خلال الحصول على شهادة TSEK (شهادة الكابين) وشهادة EN ٨١-٥٨ (الباب الطابقي المقاوم للحريق والقابل للفتح باليد)». كما أكد بأن أن الهدف الأساسي لشركة Ceyas Asansör هو التطوير المستمر وإرضاء العملاء بالتوافق مع التكنولوجيا الحالية، وقال جيلان بإنهم يعملون من خلال مراجعة شركاتهم وفقاً لمتطلبات العصر.

«تهدف شركتنا إلى إنتاج منتجات أسرع وأعلى جودة وخالية من الأخطاء من خلال تضمين آلة ضغط التفتيق في عام ٢٠١٥، ومنشأة الطلاء الكهروستاتيكي في عام ٢٠٢٠، وتكنولوجيا الليزر في عام ٢٠٢١، وقد تم تطوير عمليات التصنيع في عام ٢٠٢٢ بفضل (مخارط CNC ومراكز التصنيع) في خط الإنتاج أساليب التصنيع». وتابع عبد الرحمن سيلان، المدير العام لـ Ceyas Asansör كلماته على النحو التالي: «نتنتج شركتنا كبائن المصاعد، وأبواب غير قابلة للصدأ مطلية نصف

CEYAS LIFT, "ВСЕГДА ВЫШЕ"

Абдурахман Джейлан (Abdurrahman Ceylan), генеральный директор компании Ceyas Engineering and Elevator, которая была основана в 2007 году для выполнения инженерных работ, производства лифтовых материалов и продаж, сказал: «Компания Ceyas Lift, которая не ни на йоту не отступила от качества с момента своего учреждения, сделала еще один шаг в направлении стандартов качества, которые она ставит перед собой с помощью сертификата качества ISO 9001-2000, полученного в течение года после учреждения. Мы доказали качество нашей

продукции, получив сертификаты TSEK (сертификат кабины) и EN 81-58 (автоматическая огнестойкая дверь лифта, мануального действия)». Джейлан заявил, что как Ceyas Asansör их основная цель состоит в том, чтобы развиваться вместе с удовлетворением клиентов и современными технологиями, и что они работают, пересматривая свои компании в соответствии с требованиями времени.

«Наша компания развивалась с точки зрения более быстрого, качественного и безо-

ALWAYS HIGHER...

WE HAVE BEEN WITH YOU SINCE 2007 WITH OUR EXPERIENCED PERSONNEL IN CABINET, DOOR AND OTHER ELEVATOR MATERIALS MANUFACTURING, PACKAGE ELEVATOR SALES, TECHNICAL SUPPORT AND SYSTEM SOLUTIONS...

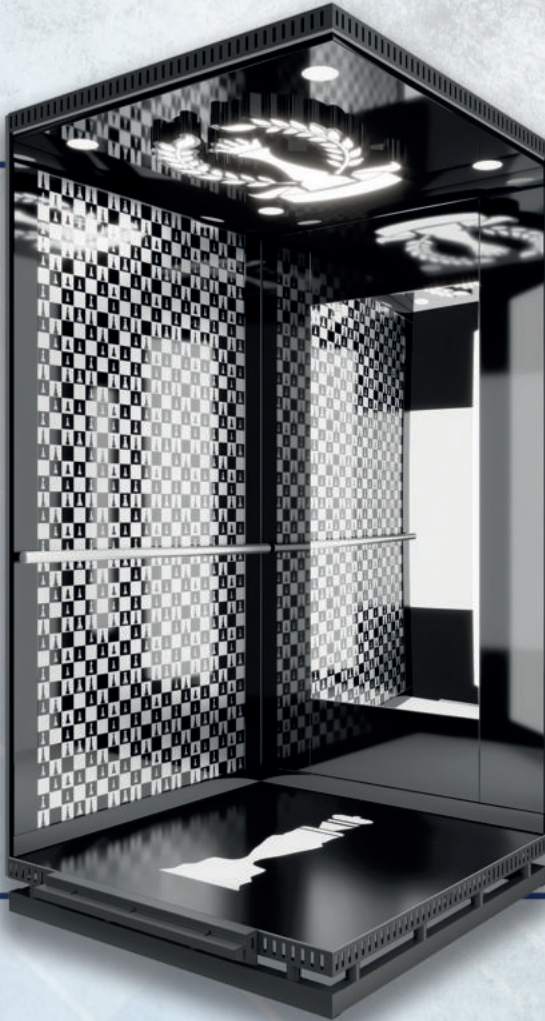

www.ceyasaasansor.com

CEYAS ASANSÖR İNŞ. ELK. KİMYA SAN. TİC. LTD. ŞTİ.
Başak Mh. Konya Ereğli Cd. No: 66/1 Karatay / KONYA / TÜRKİYE

Tel: +90 332 3427234 Faks: +90 332 3427235 GSM: +90 532 5904125 E-mail: info@ceyasaasansor.com



elevator floor door) certificates." Ceylan stated that as Ceyas Asansör, their primary goal is to develop together with customer satisfaction and today's technology and that they are working by

revising their companies in accordance with the requirements of the age.

"Our company has developed itself in terms of faster, higher quality,



шибочного производства продукции, добавив в производственную линию пробивной пресс в 2015 году, установку электростатической окраски в 2020 году, лазерную технологию в 2021 году, механическую обработку (токарные станки с ЧПУ и обрабатывающие центры) в 2022 году и совершенствуя наши методы производства», — сказал генеральный директор Ceyas Asansör Абдуррахман Джейлан. «Наша компания производит лифтовые кабины, полуавтоматические двери из окрашенной нержавеющей стали ESB, специальные двери из кованого железа, каркас L, каркас C, специальные каркасы и подвесные системы. Кроме того, в нашем отделе исследований и разработок были завершены полностью автоматические дверные системы. и представлены для обслуживания наших

клиентов. В то же время все материалы, такие как двигатель, панель, канат, рельс и т. д., необходимые сборочной компании, доступны в нашей компании. В процессе ввода наших проектов в эксплуатацию, проекты, разработанные в соответствии с лифтовыми шахтами, сначала обрабатываются в цифровой среде в формате 2D VS 3D нашей командой дизайнеров в соответствии со специальными запросами. При планировании во время этих исследований нашим приоритетом является обеспечение того, чтобы наша полевая команда могла работать быстрее, исключая ошибки. бесплатно и безопаснее. Наконец, наш проект реализуется нашей полевой командой в области производства. Наша опытная команда по продажам в стране и за рубежом обеспечивает личные встречи с

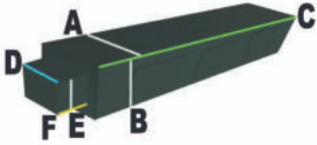

| | A | B | C | D | E | F | KG | |
|-----------------------|---------|---------|---------|---------|---------|---------|-------|---------|
| EW-01 | 12 cm | 16 cm | 96 cm | 8 cm | 9 cm | 4 cm | 50 kg | |
| EW-02 | 12 cm | 16 cm | 76 cm | 8 cm | 9 cm | 4 cm | 42 kg | |
| EW-03 | 16 cm | 16 cm | 60 cm | 8 cm | 9 cm | 4 cm | 42 kg | |
| EW-04 | 12 cm | 16 cm | 60 cm | 8 cm | 9 cm | 4 cm | 32 kg | |
| EW-05 | 12 cm | 16 cm | 66 cm | 8 cm | 9 cm | 4 cm | 36 kg | |
| EW-06 | 12 cm | 16 cm | 56 cm | 8 cm | 9 cm | 4 cm | 30 kg | |
| EW-07 | 10 cm | 10 cm | 60 cm | 10 cm | 10 cm | 10 cm | 24 kg | |
| EW-08 | 12 cm | 16 cm | 82 cm | 8 cm | 12 cm | 4 cm | 45 kg | |
| Product Body Features | | | | | | | | |
| Code | EW-01 | EW-02 | EW-03 | EW-04 | EW-05 | EW-06 | EW-07 | EW-08 |
| Body | Plastic | Plastic | Plastic | Plastic | Plastic | Plastic | Metal | Plastic |



ÇOLAKOĞLU®
ELEVATOR



Çolakoğlu Asansör Ambalaj Tekstil Deri İnş. Taah. Madencilik San. Tic. Ltd. Şti

Address: Bozburun Mh. Ahmet Nuri Erikoğlu Cd. Gıda Toptancıları Sitesi 7121 Sk. H Blok No: 15-18-19 TR - 20085 Merkezefendi / DENİZLİ / TURKEY

Phone: + 90 258 372 23 66 **Fax:** + 90 258 372 23 67 **GSM:** + 90 507 662 95 90 & + 90 542 455 45 85
info@colakoglutd.com.tr • colakoglutd@msn.com • colakoglutd@gmail.com

and error-free product production by including punch press machine in 2015, electrostatic paint plant in 2020, laser technology in 2021, machining (CNC-turning and machining centers) in our production line in 2022 and improving our manufacturing methods," said Ceyas Asansör General Manager Abdurrahman Ceylan. "Our company produces elevator cars, semi-automatic ESB painted stainless doors, wrought iron special doors, L carcass, C carcass, well-specific carcasses, and suspension systems. In addition, in our R&D unit, fully automatic door systems have been completed and presented to the service of our customers. At the same time, all materials such as motor, panel, rope, rail, etc. needed by an assembly company are available in our company. In the process of putting our projects into operation, the designs made according to the

well are first worked in the digital environment as 2D VS 3D through our design team in line with special requests. While making our planning during these studies, our priority is to ensure that our field team can work faster, error-free and safer. Finally, our project is implemented through our field team in the field of manufacturing. Our experienced sales team at home and abroad provides one-to-one meetings with our customers and produces in line with customer requests. In 2023, we aim to have a wider audience with the quality and reliability of our products at home and abroad and to serve 6 more countries that we have never exported to before. As Ceyas Mühendislik ve Asansör, we make a lot of effort as a team to keep our slogan "ALWAYS HIGHER" alive, and we act as a family to improve both ourselves and our company.

أوتوماتيكية ESB، وأبواب خاصة من الحديد المطاوع، وإطار L، وإطار C، وأنظمة تعليق وأنظمة تعليق جيدة النوعية. بالإضافة إلى ذلك، تم الانتهاء من العمل على أنظمة الأبواب الأوتوماتيكية بالكامل في وحدة البحث والتطوير الخاصة بنا وعرضها على عملائنا. في نفس الوقت تتوفر في شركتنا كافة المكونات التي تحتاجها شركات التجميع كالمحرك، اللوحات الكهربائية، الحبال المعدنية، السكك الحديدية، إلخ. في مرحلة تشغيل مشاريعنا، تتم دراسة التصميمات التي تم إجراؤها وفقاً لمخططات البئر أولاً في البيئة الرقمية كـ 2D VS 3D بواسطة فريق التصميم لدينا وبما يتماشى مع الطلبات الخاصة. أولويتنا أثناء التخطيط أثناء هذه الدراسات هي التأكد من أن فريقنا الميداني يمكنه العمل بشكل أسرع وخالي من الأخطاء وبأمان. وأخيراً يتم تنفيذ مشروعنا من خلال فريقنا الميداني المتخصص في مجال التصنيع. يوفر فريق المبيعات المتمرس لدينا في الداخل والخارج اجتماعات فردية مع عملائنا ويجعل الإنتاج يتماشى مع طلبات العملاء. في عام 2023، نهدف إلى الحصول على جمهور أوسع بجودة وموثوقية منتجاتنا في داخل البلاد وخارجها، وقمنا بتقديم خدماتنا إلى 6 دول أخرى لم نقم بالتصدير إليها من قبل. ونحن كشركة Ceyas Mühendislik ve Asansör نعمل بجد كفريق واحد للحفاظ على شعارنا «نحو الأعلى دوماً» ونعمل كعائلة واحدة من أجل تحسين أنفسنا وشركتنا».

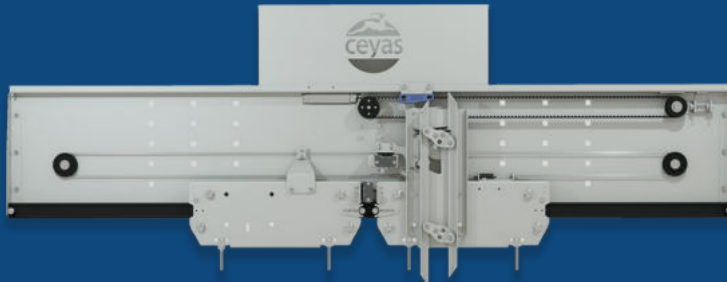

нашими клиентами и производит в соответствии с запросами клиентов тс. В 2023 году мы стремимся охватить более широкую аудиторию качеством и надежностью нашей продукции в стране и за рубежом и обслуживать еще 6 стран, в которые мы никогда раньше не экспортировали. Как Ceyas Mühendislik ve Asansör, мы прилагаем большие усилия как команда, чтобы сохранить наш лозунг «ВСЕГДА ВЫШЕ», и мы действуем как семья, чтобы улучшить как себя, так и нашу компанию.

MRL SYSTEM

“ Your solution partner in the
package elevator ”

KEPI MRL system is the new generation system of the electric lift that offers an ideal solution for residential, commercial and public buildings based on an innovative modular design. KEPI MRL system has been designed specifically to permit optimised use of space and energy consumption in buildings.

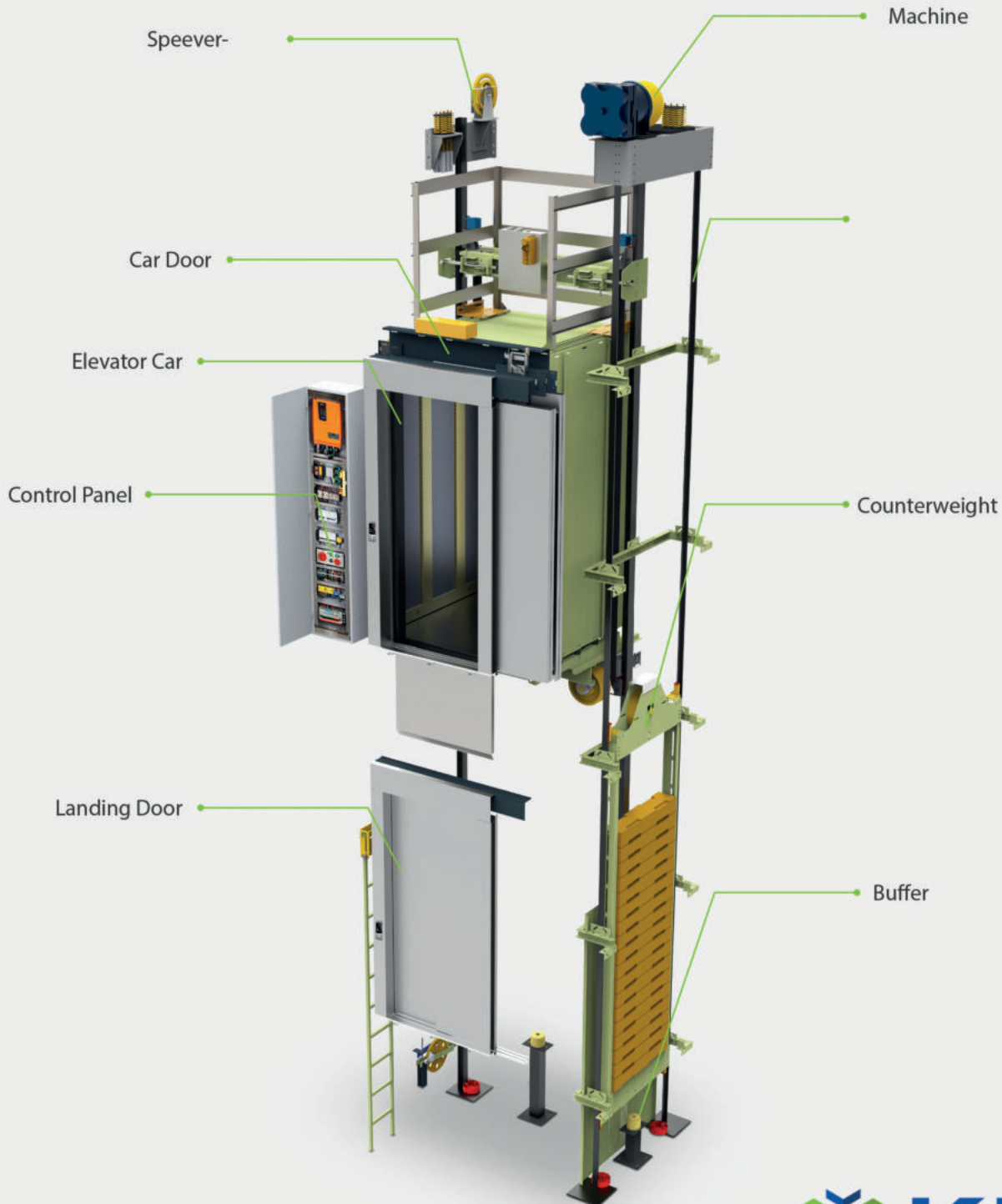



ERKAN
ALÜMİNYUM ASANSÖR İNŞAAT
DIŞ TİC. SAN. & TİC. LTD. ŞTİ. **LIFT**

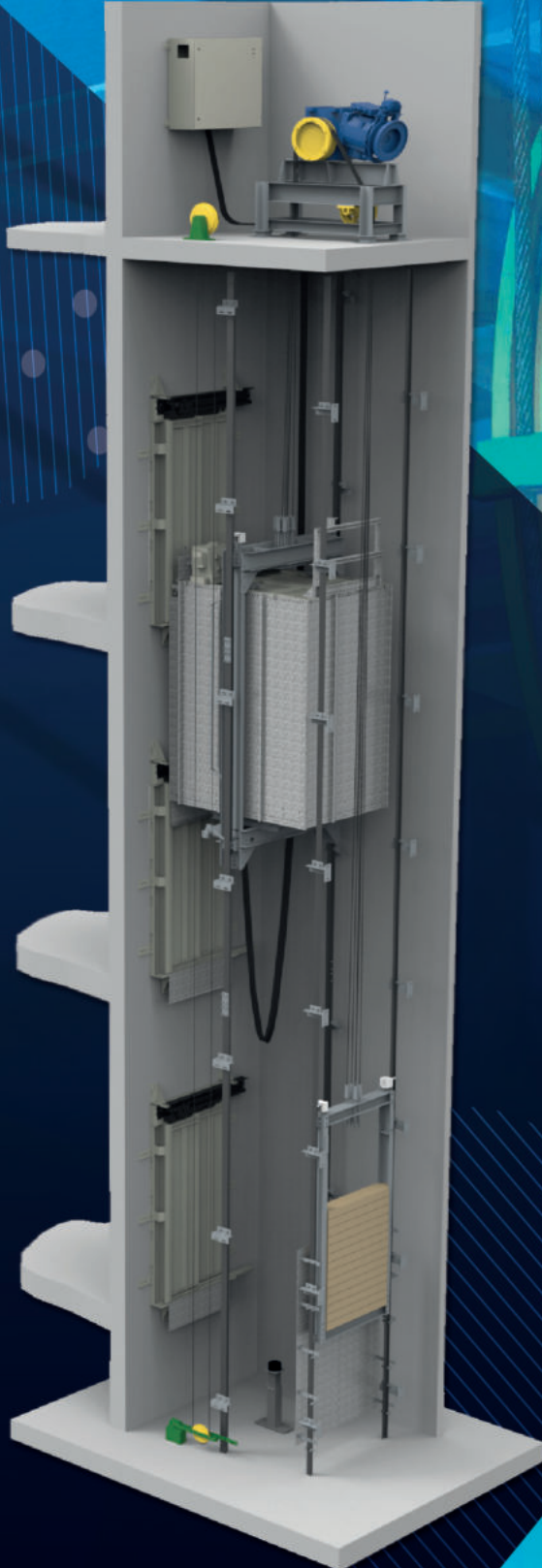

**COMPLETE
ELEVATOR
SYSTEMS**

SAFETY EQUIPMENT

GLIPPED INSPECTION BRAKE
GLIPPED BRAKE
L-FRAME TYPE GLIPPED BRAKE
MRL HANGER
MOVABLE SHEET METAL SKATING
A3 81-20 SPEED REGULATOR
REGULATOR TENSION PULLEY
PULLEY



**YOUR SAFETY
IS IMPORTANT
FOR US...**



www.erkanelift.com.tr

Tatlıcak Mh. Köksoylar Sk. No:36 Karatay / Konya - TURKEY
Phone: +90 332 342 39 28 WhatsApp: +90 546 582 53 03
bilgi@erkanelift.com.tr - satis@erkanelift.com.tr
sevincgozel@erkanelift.com.tr

Everyone sees what they want to see

But we see it from every angle



HIGH QUALITY
AFFORDABLE

ECO-177B

36 DIODES
177 BEAMS

81-20
COMPATIBLE

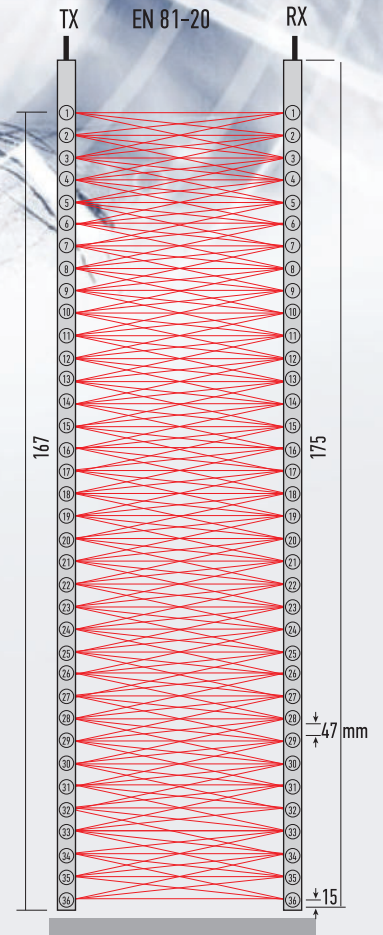

ERDEN LİFT ASANSÖR SAN. VE TİC. LTD. ŞTİ.
Şerifali Mah. Mevdudi Sok. No: 28 Ümraniye / İstanbul-TURKEY
Tel: +90 216 576 72 73 (pbx) Fax: +90 216 576 72 71
www.erdenlift.com E-Mail: info@erdenlift.com



ERDEN
LIFT COMPONENTS



What's new

Big revolution in the industry

You can now choose the products you want with just one click and access the products you want with secure shopping. www.exvator.com puts the best quality products at your fingertips.



No surprises

You will not encounter surprise payments. All processes are completed before placing your order.



Advantages

You can reach multiple manufacturers at the same time. You will have the opportunity to compare prices and choose products. In this way, the options available to you will increase. Your trade remains confidential. You are always one step ahead.

Your money is safe

Your payment will continue to be secure at Exvator until you receive your products in full. When your products reach you in full, your payment is transferred to the seller. It is the safest form of purchase.



As you wish

This gives you the freedom to buy the product you want in the quantity you want. You can get even the smallest needs in the fastest way.

Whenever you want

You can reach the whole world without the shortage of time and space.



Strong communication

You will always find someone who is interested in you.

Check it out
visit our website
www.exvator.com

LET'S OVERCOME OBSTACLES TOGETHER



ENGELLİ
SİSTEMLERİ

ASANSÖR
KABİNLERİ

YEMEK
ASANSÖRLERİ

PRATİK ASANSÖR
KUYULARI

L KARKAS
SÜSPANSİYONLAR

ASANSÖR
HALATLARI

EFELİFT ASANSÖR SANAYİ VE
TİCARET LİMİTED ŞİRKETİ

Mimarsinan O.S.B. 13. Cad.
No:50 Melikgazi Kayseri
Tel: +90 352 247 44 44
Fax: +90 352 241 18 19

www.vini.com.tr
info@vini.com.tr



CELIKRAY

ELEVATOR GUIDE RAILS



www.celikray.com



mail@celikray.com



www.aterya.com
info@aterya.com



ASANSÖR SİSTEMLERİ Elevator Systems

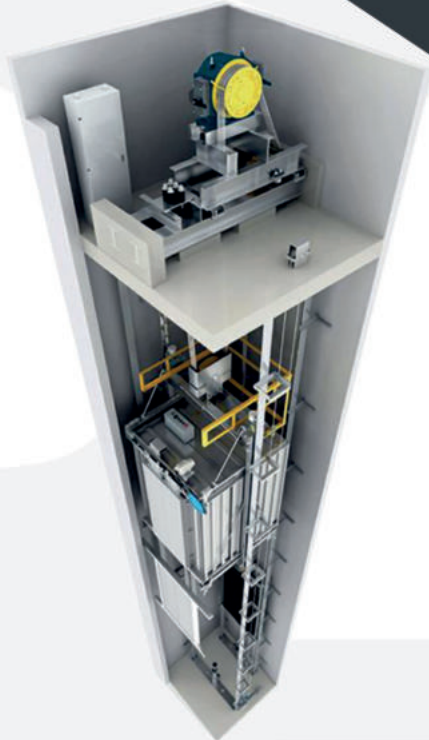

PROFESSIONAL AND
FLEXIBLE DESIGN

SPECIAL CABIN DESIGNS



AUTOMATIC LIFT DOORS



+90 506 903 45 07